

RASOR®

1946

AKUMULÁTOROVÉ NŮŽKY

NERAPRO



NÁVOD K POUŽITÍ A ÚDRŽBĚ

Před použitím přístroje si pečlivě přečtěte tento návod a uschovejte jej společně s výrobkem.

PŮVODNÍ A ÚPLNÝ NÁVOD

VÝZNAM SYMBOLŮ VÝSTRAHY A NEBEZPEČÍ

Bezpečnostní pokyny, jejichž nedodržení může mít za následek fyzické zranění, jsou označeny následujícími symboly:

POZOR, NEBEZPEČÍ



Označuje úkony, které mohou při nesprávném provedení způsobit nehody obecného charakteru nebo poruchy či poškození přístroje a/nebo hmotné škody; vyžadují proto zvláštní pozornost a odpovídající přípravu.

POZOR, NEBEZPEČÍ ÚRAZU ELEKTRICKÝM PROUDEM



Označuje úkony, které mohou při nesprávném provedení způsobit nehody elektrického charakteru nebo poruchy či poškození přístroje a/nebo hmotné škody; vyžadují proto zvláštní pozornost a odpovídající přípravu.

JE ZAKÁZÁNO



Označuje úkony, které NESMÍ být provedeny.

ES – PROHLÁŠENÍ O SHODĚ

VÝROBEK OD VÝROBCE:

RASOR ELETTROMECCANICA S.r.l.

Via Giannetto Mattei, 41/43 - 20044 Arese- (MI) - ITALY

Model: NERAPRO

Společnost Rasor Elettromeccanica s.r.l. prohlašuje na vlastní odpovědnost, že výše uvedené výrobky, na které se toto prohlášení vztahuje, jsou v souladu s následujícími směrnicemi o sblížení právních předpisů členských států EHS:

- Směrnice o strojních zařízeních 2006/42/ES;
- Směrnice o elektromagnetické kompatibilitě 2014/30/EU
- Směrnice RoHS 2011/65/EU

Milán, 1. 6. 2022.

Ing. Lorenzo Spinelli
CEO

REJSTŘÍK

1	OBECNÉ INFORMACE.....	3
1.1	Důležité bezpečnostní informace	3
1.1.1	Obecná upozornění	3
1.2	Zákazy	4
1.3	Manipulace a skladování	4
1.4	Meze použití	4
1.5	Technické parametry	4
1.6	Hlučnost	4
1.7	Omezení odpovědnosti	4
1.8	Identifikační údaje	4
1.9	Obsah balení	5
1.9.1	Informace o bateriích	5
1.10	Popis přístroje	5
2	POUŽITÍ.....	6
2.1	Manuální režim	6
2.2	Nabíjení baterií	6
3	ÚDRŽBA.....	7
3.1	Ostření nože	7
3.2	Mazání	7
3.3	Výměna nože	7
3.3.1	Dostupné nože	8
4	TABULKA ODSTRAŇOVÁNÍ ZÁVAD.....	9
4.1	Případné závady a možné příčiny/náprava	9
5	NÁHRADNÍ DÍLY.....	10
6	LIKVIDACE.....	11
6.1	Likvidace po skončení životnosti výrobku	11
7	ZÁRUKA.....	11

OBECNÉ INFORMACE

1 OBECNÉ INFORMACE

1.1 Důležité bezpečnostní informace

1.1.1 Obecná upozornění

- Uživatel výrobku musí tento návod pečlivě uschovat a pozorně dodržovat, protože nesprávné použití přístroje může způsobit zranění osob, poškození výrobku a hmotné škody a společnost **Rasor Elettromeccanica S.r.l.** za ně nenesе žádnou odpovědnost.
- Tento návod musí být vždy k dispozici u výrobku, ke kterému se vztahuje, a musí být uschován na místě přístupném pro jeho uživatele.
- Jakákoli reprodukce, i částečná, obrázků nebo textu obsažených v tomto návodu je zakázána. Společnost **Rasor Elettromeccanica S.r.l.** si vyhrazuje právo na změnu dokumentace bez předchozího upozornění.



POZOR, NEBEZPEČÍ

Výrobek smí být uveden do provozu a používán pouze při dodržení všech bezpečnostních pokynů uvedených v tomto návodu.

Nedodržení informací uvedených v tomto návodu nebo případný zásah na výrobku, který neprovedli naši kvalifikovaní technici, povede ke ztrátě platnosti záruky a zbaví výrobce jakékoli odpovědnosti v případě zranění osob, hmotných škod nebo poškození samotného výrobku.



POZOR, NEBEZPEČÍ

Před uvedením do provozu zkontrolujte, zda jsou elektrické a mechanické části v dobrém stavu.

Děti si s výrobkem nesmí hrát.

Čištění a údržbu, které má provádět uživatel, nesmí vykonávat děti bez dozoru.

Používejte pouze originální náhradní díly dodávané společností Rasor Elettromeccanica S.r.l.

Veškeré nutné úkony (údržba nebo oprava) musí provádět kvalifikovaný personál po odpojení zdroje napájení. Tím se zabrání náhodnému spuštění, které by mohlo způsobit zranění osob nebo hmotné škody. Vypnutí výrobku není dostačující.

Uživatel musí přísně dodržovat předpisy týkající se prevence úrazů platné v příslušné zemi a musí se při používání a údržbě výrobku dostatečně chránit.



POZOR, NEBEZPEČÍ

Zvláště důležité je uschovat výrobek mimo dosah dětí a domácích zvířat.

Výrobek by se měl používat v interiéru, mimo dosah tepla, mokra a vlhkosti.

Výrobek čistěte pouze suchým hadříkem po odpojení od zdroje napájení.

Při běžných pracovních úkonech nepoužívejte volné oblečení nebo doplňky, které mohou být zdrojem rizika.

Při běžném pracovním cyklu používejte drátěné ochranné rukavice a ochranné brýle.

Výrobek používejte ke stříhání dokonale suchých materiálů.



POZOR, NEBEZPEČÍ

Akumulátorové nůžky fungují i bez bezpečnostního krytu. Tento kryt nesmí být NIKDY odstraněn.

Kovové díly mohou být na konci pracovních operací horké.

1.2 Zákazy



JE ZAKÁZÁNO

- Je ZAKÁZÁNO provádět úpravy nebo změny na výrobku a jeho elektrických nebo mechanických připojeních.
- Je ZAKÁZÁNO odstraňovat části výrobku.
- Je ZAKÁZÁNO používat výrobek v prostředí s nebezpečím výbuchu a/nebo požáru.
- Je ZAKÁZÁNO používat výrobek nebo příslušenství s mokřkýma rukama. Hrozí nebezpečí úrazu elektrickým proudem.

1.3 Manipulace a skladování

Výrobek musí být skladován v původním obalu, na zakrytém, suchém místě, chráněném před zdroji tepla, nečistotami a vlhkostí. Teploty skladování se mohou pohybovat od -0° do $+55^{\circ}\text{C}$.

1.4 Meze použití

Všechny výrobky Rasor Elettromeccanica se před odesláním zákazníkovi testují, aby byl zajištěn jejich bezpečný a stabilní provoz.

Výrobek se smí používat pouze k určenému účelu. Jakékoli jiné než určené použití je zakázáno a představuje nebezpečí.

Maximální provozní teplota výrobku je 55°C .

Stupeň krytí přístroje je IP 65.

1.5 Technické parametry

Model	NERAPRO
Průměr nože	50 mm, s protinožem z tvrdokovu
Dodávaný nůž	50EEXT, 6hranný, ocel EXTRA
Otáčky nože	1000 otáček/min
Výška stříhu	přibližně 9 mm
Výkon motoru	DC 3.7V - 35W
Baterie	3.7 V Li-Ion®, 2.4 Ah, dobíjecí
Hmotnost (s baterií)	580 g
Celková hmotnost (s obalem)	950 g
Minimální intenzita osvětlení pro pracovní úkony	200 LUX
Vibrace při spuštění	< 2,5 m/s ²
Provozní teplota	0 - 55° C
Provozní vlhkost	10–95 % bez kondenzace

1.6 Hlučnost

Maximální hladina akustického tlaku je přibližně 60 dB(A). Měření hluku šířeného vzduchem bylo provedeno v souladu s normou ČSN EN ISO 15744:2008. Hladiny hluku vycházející z přístroje v různých měřicích vzdálenostech (bez systému filtrování zvukových vln) se liší o několik db (A).

1.7 Omezení odpovědnosti

Výrobce odmítá jakoukoli odpovědnost za škody a závady způsobené následujícím:

- nedodržení pokynů uvedených v tomto návodu
- nesprávně provedené opravy (použití neoriginálních náhradních dílů a příslušenství může negativně ovlivnit provoz výrobku)
- svévolné změny ze strany uživatele nebo neschválené zákroky
- nedostatečná údržba
- chybné napájení
- poškození nebo vady způsobené nesprávným používáním
- použití nekvalifikovaným nebo neschváleným personálem
- poškození nebo vady způsobené nedodržením pokynů k použití a údržbě.

1.8 Identifikační údaje

NERAPRO je opatřen identifikačním štítkem (1), na kterém jsou uvedeny údaje o výrobku. Ujistěte se, že je štítek na výrobku přítomen, v opačném případě neprodleně informujte výrobce a/nebo prodejce. Přístroje bez identifikačního štítku se nesmí používat, jinak výrobce neponese odpovědnost.



Příklad štítku

OBECNÉ INFORMACE

1.9 Obsah balení

Nůžky se dodávají spolu s bateriemi a nabíječkou v kartonové krabici (A). Na vnějším obalu je uvedeno kódové označení objednaného výrobku a sériové číslo.

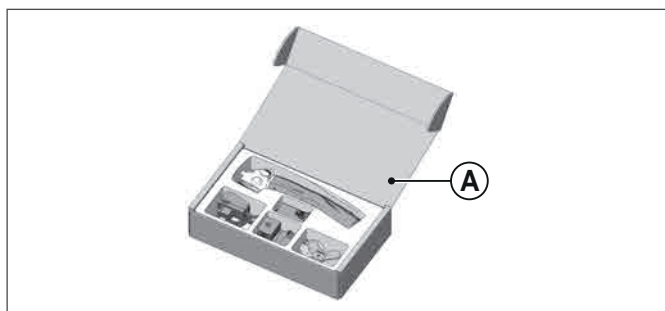

Součástí balení je také následující příslušenství:

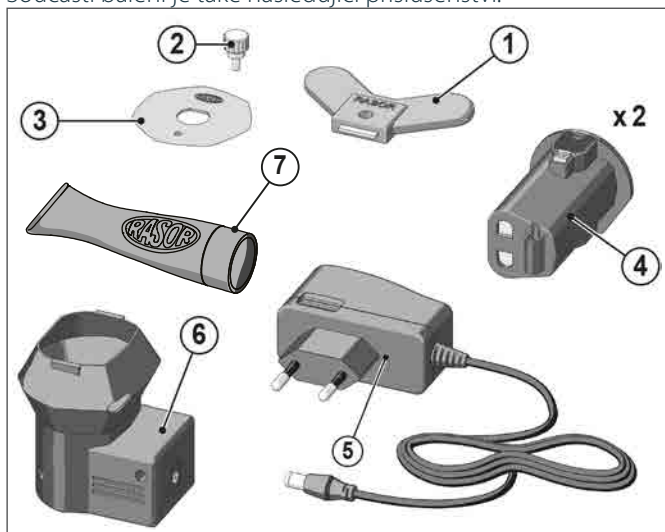

- 1 Motýlkový klíč pro demontáž matice nože
- 2 Montážní/demontážní průbojník nože
- 3 6hranný nůž
- 4 3,7V dobíjecí baterie s lithium-iontovou technologií® (x2)
- 5 Standardní nabíječka s evropskou nebo americkou zásuvkou
- 6 Nabíjecí dokovací stanice pro 3,7V baterii s lithium-iontovou technologií
- 7 Tuba s mazacím tukem

1.9.1 Informace o bateriích

Dodržováním několika jednoduchých kroků prodloužíte životnost dodaných baterií:

- před prvním použitím baterii plně nabijte
- proveďte cyklus dobíjení, když je baterie téměř vybitá (přibližně 10–20 % zbytkového náboje). Bateriové články lze dobít až 200 krát
- zabraňte úplnému vybití baterie nebo jejímu přebíjení
- nabíjení provádějte při pokojové teplotě (+18/21 °C)
- nenechávejte baterii vystavenou slunečním paprskům
- pokud baterii delší dobu nepoužíváte, skladujte ji se zbytkovým nábojem přibližně 50 % při okolní teplotě 5/10 °C
- proveďte cyklus dobíjení nejméně každých 12 měsíců.

1.10 Popis přístroje

Akumulátorové nůžky **NERAPRO** byly navrženy, zkonstruovány a sestaveny pro stříhání textilií a materiálů všeho druhu, **NE** kovu, plastu nebo dřeva, pomocí rotačních nožů.

Zařízení se nesmí provozovat:

- v prostředí s výbušnou atmosférou;
- v přítomnosti jemného prachu nebo žíravých plynů;
- k řezání plastových, kovových nebo dřevěných materiálů.

Použití akumulátorových nůžek NERAPRO k jiným než výše uvedeným účelům je zakázáno a představuje nebezpečí.

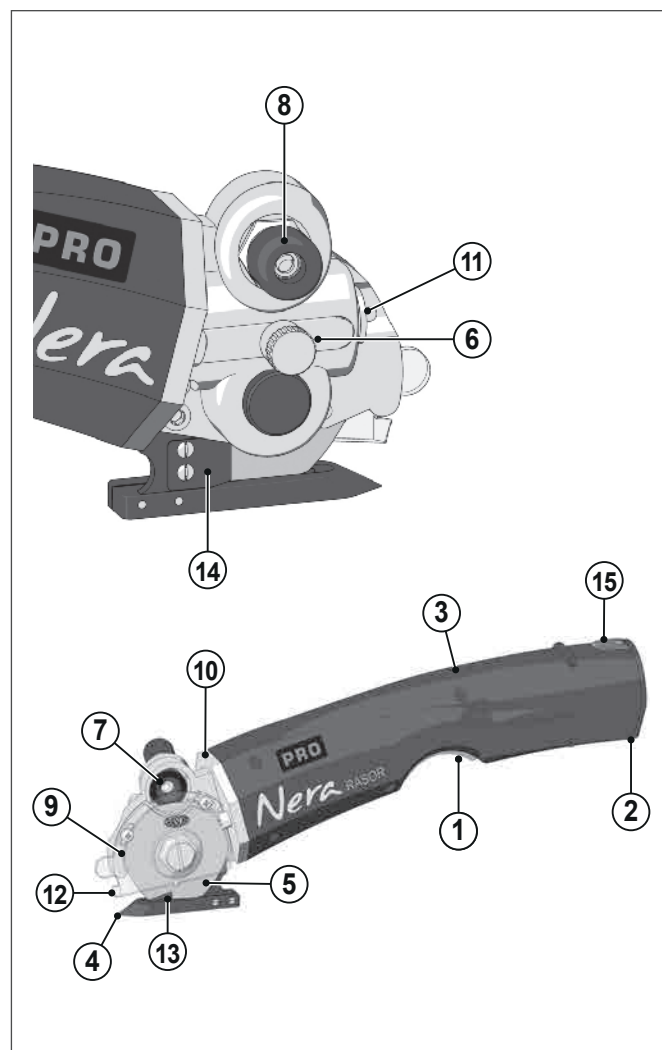

- | | |
|--------------------------|--|
| 1 Tlačítko Start | 9 Ochranný kryt nože |
| 2 Li-ion baterie 3,7V | 10 Podpěra motoru |
| 3 Plastové tělo motoru | 11 Seřizovač šnekového šroubu |
| 4 Ocelová patka | 12 Referenční hrot |
| 5 Vícehranný nůž z oceli | 13 Protinůž z tvrdokovu |
| 6 Maznice | 14 Drátěná spona |
| 7 Brusný kotouč | 15 Horní a dolní tlačítko pro odpojení baterie |
| 8 Tlačítko ostříče | |

2 POUŽITÍ

2.1 Manuální režim

- Při ručním používání akumulátorových nůžek postupujte takto:
- Odpojit baterii od nabíječky (pokud je nabitá), jak je popsáno v části 2.2;
 - Připojit baterii k motoru tak, že ji vložíte podle kontaktů na baterii;
 - Položit materiál určený ke stříhání na stůl;
 - Přiblížit materiál nad řeznou patku;
 - Stisknutím tlačítka pod rukojetí spustit nůžky;
 - Tlačte akumulátorové nůžky požadovaným směrem a snažte se udržet materiál před nimi co nejvíce napnutý, aby nedocházelo k jeho kroucení v přední části nůžek.

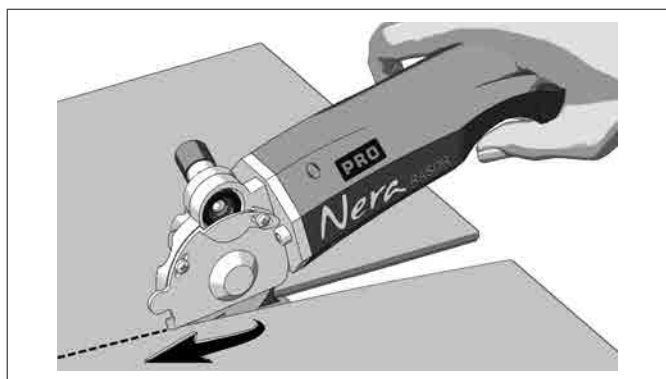

- Aby bylo možné provádět přesné lineární řezy a sledovat předem určené dráhy, je vhodné použít jako referenční prvek hrot (1).

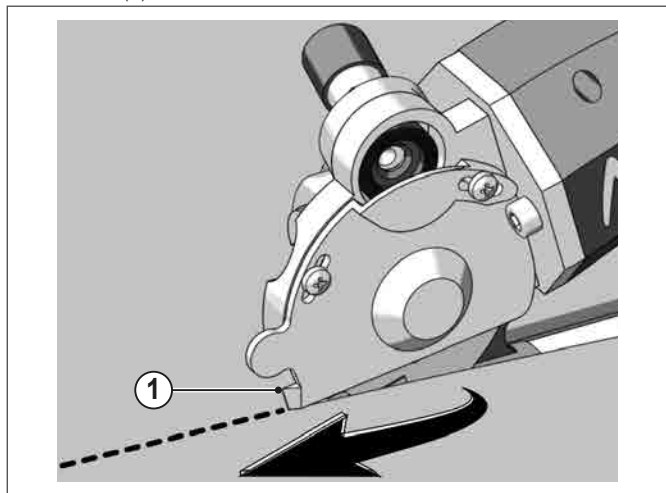

UPOZORNĚNÍ



Tah akumulátorových nůžek by měl být co nejrovnoměrnější.

2.2 Nabíjení baterií



POZOR

Vždy zkontrolujte napětí nabíječky, zda odpovídá napětí v síti v místě, kde se nacházíte.

Když je baterie vybitá, je nutné ji dobít pouze pomocí nabíjecí dokovací stanice dodané s přístrojem.

Dokovací stanici je třeba připojit ke standardní nabíječce s evropskou nebo americkou zástrčkou, která se rovněž dodává s nůžkami.

Odpojte baterii (1) od motoru stisknutím oranžových tlačítek (2) na horní a spodní straně baterie a poté ji vložte do dokovací stanice (3).

Nikdy nepoužívejte jiné než dodané baterie (3,7V dobíjecí s lithium-iontovou technologií®).

Průběh nabíjení můžete zkontrolovat na dokovací stanici a nabíječce, které signalizují:

- nabíjení baterie (červená barva)
- plně nabitá baterie (zelená barva)

Při použití standardní nabíječky CH36 (s evropskou zástrčkou) nebo CH3601 (s americkou zástrčkou) je doba potřebná pro plné nabití přibližně 4 hodiny.

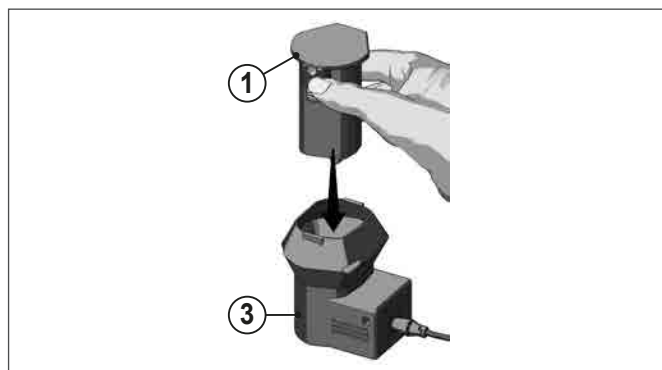
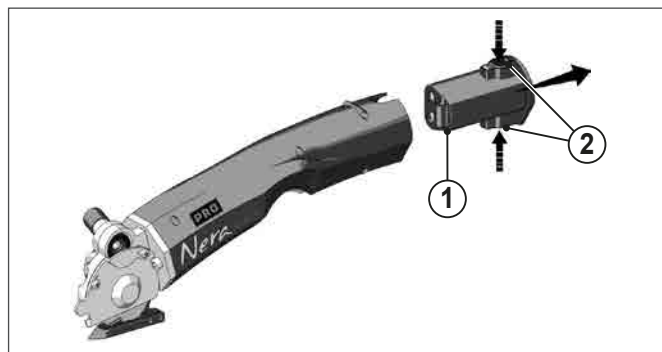

POZOR



V žádném případě nepoužívejte jiné než dodané nabíječky (100–240 V AC, 50/60 Hz, max. 0,4 A – výstup: 4,2 V, 2 A).

3 ÚDRŽBA

3.1 Ostření nože

Po několika hodinách nepřetržitého používání akumulátorových nůžek nebo v případě, že akumulátorové nůžky ztratí svůj střížný výkon, je třeba nůž naostřit.

Za tímto účelem spusťte nůž a stiskněte tlačítko ostříče (1) na 3–4 sekundy.

Postup opakujte 2–3krát.

Pokud se ostření nezdařilo, zkontrolujte, zda není brusný kotouč (2) opotřebovaný.

Je-li brusný kotouč (2) příliš opotřebovaný nebo znečištěný, vyměňte jej rozebráním nože pomocí vhodného nástroje.

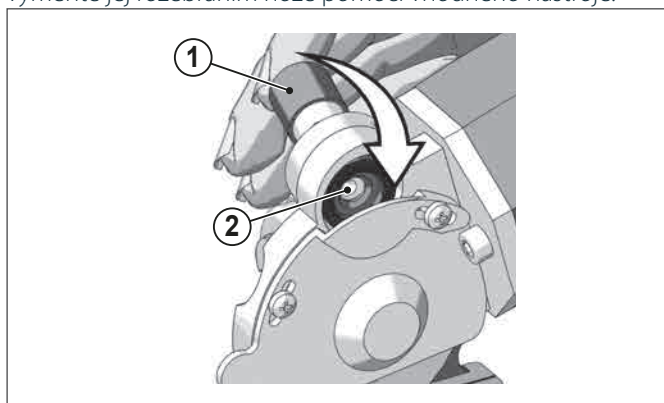

3.2 Mazání

Vždy po 3 až 4 dnech používání stroje je nutné provést mazání dvojice ozubených kol.

Za tímto účelem sejměte ochranný uzávěr (1) na hlavě akumulátorových nůžek a naplňte dodané plastické mazivo.

Uzávěr (1) zašroubujte zpět o několik otáček.

Každý den při používání nůžek dotáhněte uzávěr (1) o několik otáček.

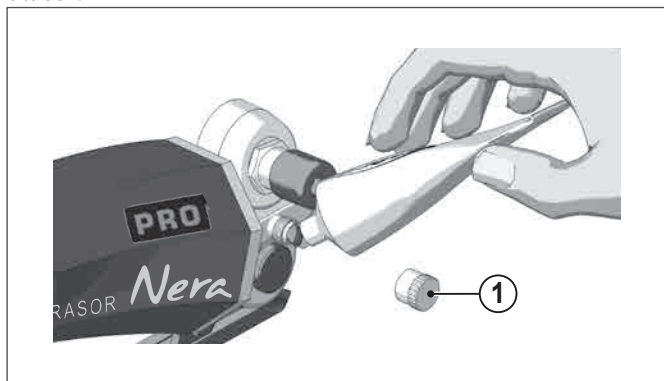

POZOR



Nůž se nikdy nesmí znečistit tukem nebo olejem.

3.3 Výměna nože

Pokud nůž již není schopen stříhu (ani po opakovaném ostření), je třeba ho vyměnit.

K tomu budete potřebovat motýlkový klíč (1) a průbojník k zajištění nože (2).

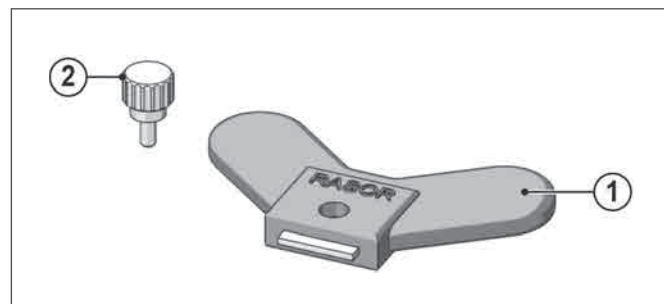

Při výměně postupujte následovně:

- 1 Odpojte baterii od stroje;
- 2 Nasaďte si ochranné rukavice v souladu s legislativním nařízením 81/08;
- 3 Odšroubujte dva šrouby s drážkou (4) pomocí šroubováku (nedodává výrobce) a sejměte bezpečnostní kryt (3);

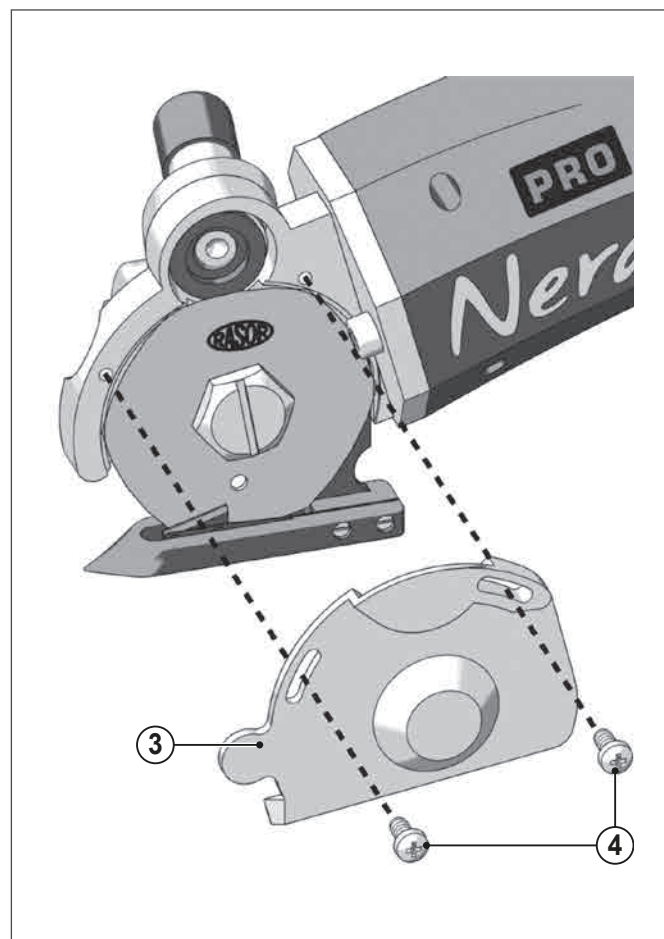

- 4 Vložte průbojník (2) do otvoru (5), aby bylo možné nůž zajistit (otvor na noži se musí shodovat s otvorem na konstrukci);

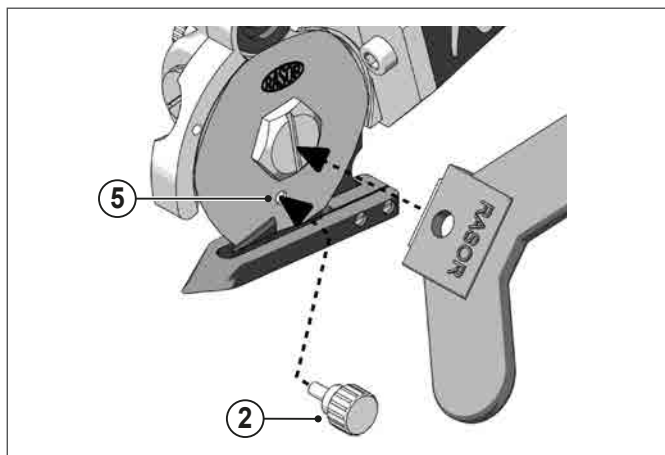

- Pomocí motýlkového klíče (1) vyšroubujte matici (6) a sejměte nůž (7);

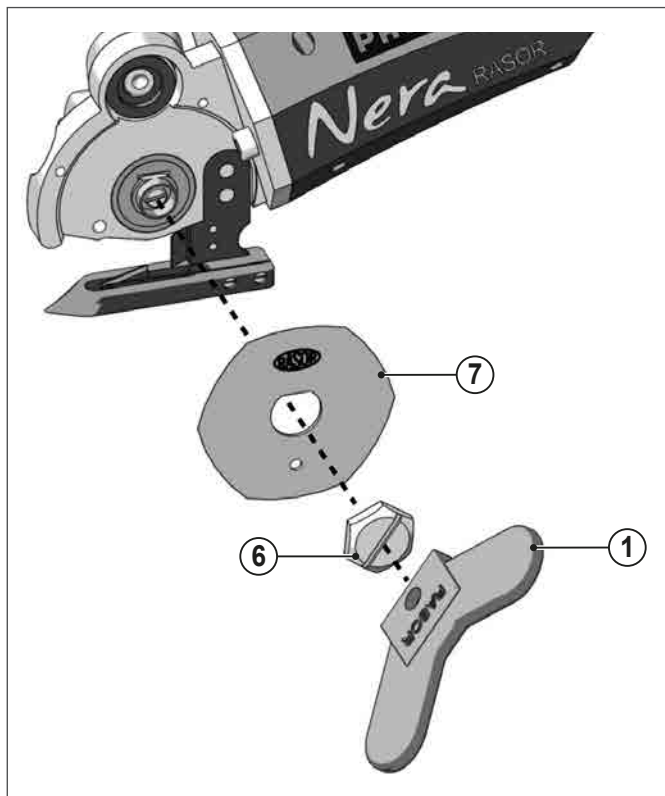

- 5 Opatřebovaný nůž vyměňte za nový (8) stejné velikosti a specifikace a dbejte na to, aby byl nůž na ozubeném kole ve správné poloze. Nůžky nasadte naostřenou stranou (označenou nápisem Rasor) směřující ven z akumulátorových nůžek;

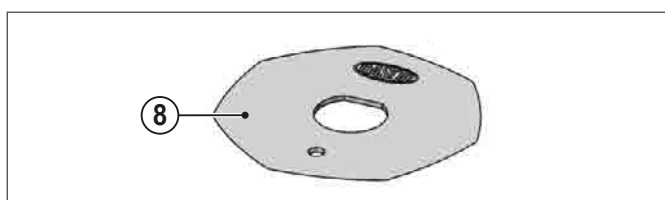

- 6 Vše znovu sestavte a proveďte několik zkušebních stříhů a ostření.

3.3.1 Dostupné nože

KÓD	POPIS
503EEXT	6hranný nůž z oceli EXTRA
503EHSS	6hranný nůž z oceli HSS
503CHSS	Kruhový nůž z oceli HSS
503DHSS	10hranný nůž z oceli HSS
503DHSSTF	10hranný nůž z oceli HSS povrstvený teflonem®
503EHSSTF	6hranný nůž z oceli HSS povrstvený teflonem®

Technické údaje jsou přibližné a mohou se změnit bez předchozího upozornění.

TABULKA ODSTRAŇOVÁNÍ ZÁVAD

4 TABULKA ODSTRAŇOVÁNÍ ZÁVAD

4.1 Případné závady a možné příčiny/náprava

ZÁVADA	NÁPRAVA
Tkanina není stříhána nebo se zachytává mezi nožem a protinožem.	Zkontrolujte, zda se nůž a protinůž dotýkají a zda na protinoži nejsou zbytky materiálu. Zkontrolujte celistvost protinože Zkontrolujte druh tkaniny Naostřete nůž Zkontrolujte tloušťku tkaniny Zkontrolujte kompatibilitu mezi nožem a tkaninou Zkontrolujte, zda se motor správně otáčí Zkontrolujte nabití baterie Snižte rychlost posuvu
Elektrické nůžky jsou hlučné	Provedte mazání Odmontujte nůž a odstraňte zbytky materiálu
Nůžky se spouštějí pomalu, běží přerušovaně nebo se nespustí.	Zkontrolujte, zda je baterie správně vložena Zkontrolujte neporušenost plastového spoje Zkontrolujte nabití baterie

UPOZORNĚNÍ

Jiné závady než ty, které jsou uvedeny v tabulce, konzultujte se svým prodejcem



5 NÁHRADNÍ DÍLY

UPOZORNĚNÍ



K výměně případně vadných součástí používejte pouze originální náhradní díly.

Při objednávání náhradních dílů vždy uvádějte přesné číslo modelu spolu se sériovým číslem přístroje.

KÓD	POPIS
503EEXT	6HRANNÝ NŮŽ, 50 mm, OCEL EXTRA
BA 011	PŘÍRUBA MOTORU
BA 012	ELEKTROMOTOR S PŘEVODOVKOU
BA 012CPL	KOMPLETNÍ MOTOR NERA504
BA 013	PRAVÝ PLASTOVÝ KRYT MOTORU
BA 014	LEVÝ PLASTOVÝ KRYT MOTORU
BA 015	UPEVŇOVACÍ ŠROUB KRYTU MOTORU
BA 016	PLASTOVÉ TLAČÍTKO
BA 017	PRUŽINA TLAČÍTKA
BA 018	TLAČÍTKO ZAPÍNÁNÍ
BA 019	KONTAKTNÍ SVORKY
BA 020	UPEVŇOVACÍ ŠROUB PŘÍRUBY REDUKČNÍHO PŘEVODU
BA 021	UPEVŇOVACÍ ŠROUB PODPĚRY MOTORU NER
F 5027	KLOUB
F 5029	LOŽISKO MAZACÍHO ŠROUBU 5x11x4
F 5029/1	VLNITÁ PODLOŽKA
F 5029/2	SEEGERŮV KROUŽEK
F 502901	LOŽISKO ŠROUBU OZUBENÉHO KOLA 5x13x4
F 503101	SEŘIZOVAČ ŠROUBU OZUBENÉHO KOLA
F 5032	STŘEDOVÝ KOLÍK MAZACÍHO VĚNCE
F 5033	VÍKO MAZNICE
F 5034	MAZNICE
F 5036	ZALÍCOVANÁ PODLOŽKA
F 5037	UPEVŇOVACÍ OBJÍMKA LOŽISKA VĚNCE
F5038	LOŽISKO MAZACÍHO VĚNCE
F 5040	UPEVŇOVACÍ ŠROUB VĚNCE OZUBENÉHO KOLA

KÓD	POPIS
BAT36	3.7V, 2400 mA Li-Ion® BATERIE
DK36	DOKOVACÍ STANICE
CH36	NABÍJEČKA 100–240 V EU ZÁSTRČKA
CH3601	NABÍJEČKA 100–240 V AMERICKÁ ZÁSTRČKA

UPOZORNĚNÍ



Rozpadový výkres se znázorněním náhradních dílů je k dispozici na adrese www.rasor-cutters.com.

JE ZAKÁZÁNO



Používat nevhodné náhradní díly. Mohou způsobit abnormální provoz a ohrožení osob nebo majetku.

KÓD	POPIS
F 5042	UPEVŇOVACÍ OBJÍMKA NOŽE
F 5057	PRŮBOJNÍK K ZAJIŠTĚNÍ NOŽE
F 5059	DEMONTÁŽNÍ KLÍČ NOŽE
F 5065	UPEVŇOVACÍ ŠROUB PATKY
F 5066	UPEVŇOVACÍ ŠROUB DRÁTĚNÉ SPONY
F 5067	DRÁTĚNÁ SPONA
F 5068	PROTINŮŽ WIDIA S PRUŽINOU
F 5069	UPEVŇOVACÍ ŠROUB PROTINOŽE
F 5070	OCELOVÁ PATKA
F 5070CPL	KOMPLETNÍ PATKA
F 5071	OCHRANNÝ KRYT NOŽE
F 5071/1	UPEVŇOVACÍ ŠROUB OCHRANNÉHO KRYTU NOŽE
F 5074	TALÍŘ SE SMIRKEM
F 5074CPL	KOMPLETNÍ OSTŘIČ
F 5075	OBJÍMKA OSTŘIČE
F 5076	PODLOŽKA
F 5077	PRUŽINA OSTŘIČE Ø6 mm
F 5078	PRUŽINA OSTŘIČE Ø9 mm
F 5079	TLAČÍTKO OSTŘIČE
F 5080	UPEVŇOVACÍ ŠROUB TLAČÍTKA OSTŘIČE
F 5082	ŠNEKOVÝ ŠROUB OZUBENÉHO KOLA
F 5082CPL	KOMPLETNÍ ŠNEKOVÝ ŠROUB
F 5083CPL	KOMPLETNÍ VĚNEC OZUBENÉHO KOLA
F 5084CPL	KOMPLETNÍ PODPĚRA MOTORU
F 5084SET	KOMPLETNÍ STŘIŽNÁ ČÁST
FRNN504	KOMPLETNÍ SADA PŘÍSLUŠENSTVÍ NERA

6 LIKVIDACE

6.1 Likvidace po skončení životnosti výrobku

POZOR



Některé části výrobku mohou obsahovat znečišťující nebo nebezpečné látky, které by při rozptýlení v životním prostředí mohly mít škodlivé účinky na životní prostředí a lidské zdraví.

VÝROBEK V SOULADU SE SMĚRNICÍ EU 2012/19/EU o odpadních elektrických a elektronických zařízeních (OEEZ).

Symbol přeškrtnuté popelnice na kolečkách na zařízení nebo jeho obalu znamená, že výrobek musí být po skončení životnosti shromážděn odděleně od ostatního odpadu.



Uživatel proto musí vyřazené zařízení odevzdat do příslušného komunálního střediska pro oddělený sběr elektrotechnického a elektronického odpadu.

Vhodný oddělený sběr pro následnou recyklaci, zpracování a ekologickou likvidaci vyřazeného zařízení pomáhá zabránit možným negativním dopadům na životní prostředí a zdraví a podporuje opětovné použití a/nebo recyklaci materiálů, z nichž je zařízení vyrobeno.

Použité baterie musí být zlikvidovány v souladu s platnými předpisy.

POZOR



Místní předpisy mohou stanovit vysoké sankce v případě nesprávné likvidace tohoto výrobku.

7 ZÁRUKA

Na akumulátorové nůžky Rasor® Elettromeccanica S.r.l. se vztahuje záruka 12 měsíců od data vystavení faktury, pokud není písemně dohodnuto jinak.

Záruka se vztahuje na všechny materiálové a výrobní vady a předpokládá výměnu náhradních dílů nebo opravu vadných dílů výhradně v našem servisu.

V případě vrácení k záruční opravě je zákazník povinen zaslat společnosti Rasor® vždy kompletní nůžky. Záruční opravy jednotlivých vadných součástí nebudou akceptovány.

Zařízení určené k opravě musí být zasláno s tím, že NÁKLADY HRADÍ ODESÍLATEL.

Po opravě bude přístroj zaslán zákazníkovi s tím, že NÁKLADY HRADÍ PŘÍJEMCE.

Záruka se nevztahuje na zásah našich techniků v místě, kde se akumulátorové nůžky používají, ani na jejich demontáž.

Pokud je z praktických důvodů nutné vyslat na místo některého z našich techniků, bude práce fakturována podle aktuálních cen s připočtením případných cestovních nákladů.

ZE ZÁRUKY JSOU VYLOUČENY:

- poruchy způsobené nesprávným používáním nebo montáží;
- poruchy způsobené vnějšími vlivy;
- poruchy způsobené zanedbáním nebo špatnou údržbou;
- čepele a výrobky podléhající běžnému opotřebení.

ZÁRUKA ZANIKÁ:

- v případě váhavosti nebo jiného porušení smlouvy;
- pokud na našich akumulátorových nůžkách byly provedeny opravy nebo úpravy bez našeho souhlasu;
- pokud je sériové číslo pozmeněno nebo vymazáno;
- pokud je poškození způsobeno nesprávným používáním, jakož i nesprávným zacházením, jako jsou nárazy, pády a jiné příčiny, které nelze přičíst běžným provozním podmínkám;
- pokud byl přístroj demontován, bylo s ním manipulováno nebo byl opravován pracovníky, kteří nebyli oprávněni společností Rasor® Elettromeccanica S.r.l.;
- pokud se akumulátorové nůžky používají k jiným účelům, než je uvedeno v tomto návodu;
- pokud jsou namontovány neoriginální náhradní díly Rasor®.

Záručními opravami se nepřerušuje doba trvání záruky.

Ve všech sporech je místně příslušným soud v Miláně.

RASOR ELETTROMECCANICA SRL

Via Giannetto Mattei 41/43

20044 Arese (MI) · Italy

tel. +39 02 66 22 12 31

info@rasor-cutters.com

www.rasor-cutters.com

FOLLOW US:

