

RASOR®

1946

TIJERAS ELÉCTRICAS CON BATERÍA

NERA PRO



INSTRUCCIONES DE USO Y MANTENIMIENTO

Antes de utilizar el aparato, lea atentamente este manual y guárdelo junto con el producto.

TRADUCCIÓN DE LAS INSTRUCCIONES ORIGINALES COMPLETAS

SIGNIFICADO DE LOS SÍMBOLOS DE ADVERTENCIA Y PELIGRO

Las instrucciones de seguridad, cuyo incumplimiento puede provocar lesiones personales, se identifican con los siguientes símbolos:



ATENCIÓN, PELIGRO

Para indicar operaciones que, de no realizarse correctamente, pueden provocar accidentes de origen genérico o dar lugar a fallos de funcionamiento o daños al aparato y/o a los materiales; por lo tanto, requieren especial atención y una preparación adecuada.



ATENCIÓN, PELIGRO ELÉCTRICO

Para indicar operaciones que, de no realizarse correctamente, pueden provocar accidentes de origen eléctrico o dar lugar a fallos de funcionamiento o daños al aparato y/o a los materiales; por lo tanto, requieren especial atención y una preparación adecuada.



ESTÁ PROHIBIDO

Para indicar operaciones que NO DEBEN realizarse.

CE - DECLARACIÓN DE CONFORMIDAD

PRODUCTO FABRICADO POR:

RASOR ELETTROMECCANICA S.r.l.

Via Giannetto Mattei, 41/43 - 20044 Arese- (MI) - ITALY

Modelo: NERAPRO

Rasor Elettromeccanica s.r.l. declara bajo su exclusiva responsabilidad que los productos anteriormente indicados, a los que se refiere esta declaración, son conformes a las directivas sobre la aproximación de las legislaciones de los Estados miembros de la CEE relativas a:

- Máquinas 2006/42/CE;
- Compatibilidad electromagnética 2014/30/UE
- Directiva RoHS 2011/65/UE

Milán, a 01/06/2022.

Ing. Lorenzo Spinelli
Director Ejecutivo

ÍNDICE

1 INFORMACIÓN GENERAL	3
1.1 Información importante para la seguridad	3
1.1.1 Advertencias generales	3
1.2 Prohibiciones	4
1.3 Manipulación y almacenamiento	4
1.4 Límites de uso	4
1.5 Características técnicas	4
1.6 Nivel sonoro	4
1.7 Limitación de responsabilidad	4
1.8 Datos de identificación	4
1.9 Contenido del embalaje	5
1.9.1 Información sobre las baterías	5
1.10 Descripción del aparato	5
2 USO	6
2.1 Modo manual	6
2.2 Carga de las baterías	6
3 MANTENIMIENTO	7
3.1 Afilado de la hoja	7
3.2 Lubricación	7
3.3 Sustitución de la hoja	7
3.3.1 Hojas disponibles	8
4 TABLA DE PROBLEMAS	9
4.1 Posibles problemas y causas/soluciones	9
5 RECAMBIOS	10
6 ELIMINACIÓN	11
6.1 Eliminación del producto al final de su vida útil	11
7 GARANTÍA	11

INFORMACIÓN GENERAL

1 INFORMACIÓN GENERAL

1.1 Información importante para la seguridad

1.1.1 Advertencias generales

- El usuario del producto deberá guardar las siguientes instrucciones y seguirlas atentamente, ya que el uso indebido del dispositivo puede provocar lesiones personales y daños al producto y a cosas, eximiendo a **Rasor Elettromeccanica S.r.l.** de toda responsabilidad.
- Las siguientes instrucciones deben acompañar siempre al producto al que se refieren y guardarse en un lugar que permita a los usuarios acceder a ellas y consultarlas.
- Está terminantemente prohibida la reproducción total o parcial de las ilustraciones o del texto contenidos en estas instrucciones. **Rasor Elettromeccanica S.r.l.** se reserva el derecho a modificar la documentación sin previo aviso.



ATENCIÓN, PELIGRO

El producto debe ponerse en servicio y utilizarse solo si se cumplen todos los requisitos de seguridad indicados en estas instrucciones.

El incumplimiento de las indicaciones facilitadas en estas instrucciones o una intervención en el producto no efectuada por nuestros técnicos autorizados invalidarán la garantía y eximirán al fabricante de toda responsabilidad en caso de accidentes personales, daños materiales o daños al producto.



ATENCIÓN, PELIGRO

Antes de la puesta en servicio, compruebe que los componentes eléctricos y mecánicos estén en perfecto estado.

Los niños no deben jugar con el producto.

Las tareas de limpieza y mantenimiento reservadas al usuario no deben ser efectuadas por niños sin vigilancia.

Utilice únicamente recambios originales suministrados por Rasor Elettromeccanica S.r.l.

Cualquier operación necesaria (mantenimiento o reparación) deberá ser efectuada por personal cualificado, después de desconectar la fuente de alimentación, impidiendo así la puesta en marcha accidental, que podría ocasionar daños a personas o cosas. No es suficiente con apagar el producto. El usuario debe cumplir obligatoriamente las normas de prevención de accidentes vigentes en su país, y debe utilizar protecciones adecuadas para el uso y el mantenimiento del producto.



ATENCIÓN, PELIGRO

Es especialmente importante mantener el producto lejos del alcance de niños y animales domésticos.

El producto debe utilizarse en interiores, en un lugar resguardado del calor, el agua y la humedad.

El producto debe limpiarse solo con una bayeta seca, después de desconectarlo de la fuente de alimentación.

Durante las operaciones normales de trabajo, no lleve prendas holgadas o accesorios que puedan ser una fuente de riesgo.

Durante el ciclo de trabajo normal, utilice guantes de protección de malla metálica y gafas de protección.

Utilice el producto para cortar materiales totalmente secos.



ATENCIÓN, PELIGRO

Las tijeras eléctricas con batería funcionan incluso sin la protección de seguridad. Esta protección no debe quitarse NUNCA.

Al terminar las operaciones de trabajo, las partes metálicas pueden estar calientes.

1.2 Prohibiciones



ESTÁ PROHIBIDO

- ESTÁ PROHIBIDO efectuar modificaciones o cambios en el producto y en sus conexiones eléctricas o mecánicas.
- ESTÁ PROHIBIDO desmontar partes del producto.
- ESTÁ PROHIBIDO utilizar el producto en ambientes con riesgo de explosión y/o incendio.
- ESTÁ PROHIBIDO utilizar el producto o los accesorios con las manos mojadas. Existe peligro de descargas eléctricas.

1.3 Manipulación y almacenamiento

EL producto debe guardarse en su embalaje original, en un lugar cubierto y seco, protegido de fuentes de calor, suciedad y humedad. Las temperaturas de almacenamiento pueden ir de -0 °a + 55 °C.

1.4 Límites de uso

Todos los productos de Rasor Elettromeccanica son sometidos a pruebas antes de su envío al cliente, para garantizar un funcionamiento seguro y duradero.

El producto debe utilizarse únicamente para los fines previstos. Cualquier uso distinto del previsto está prohibido y constituye un peligro.

La máxima temperatura de servicio del producto es de 55 °C.

El grado de protección del dispositivo es IP 65.

1.5 Características técnicas

Modelo	NERAPRO
Diámetro de la hoja	50 mm, con contrahoja de metal duro
Hoja incluida de serie	50EEXT, 6 lados, acero EXTRA
Velocidad de la hoja	1000 revoluciones/min
Altura útil de corte	aprox. 9 mm
Potencia del motor	DC 3.7V - 35W
Batería	3.7 V Li-Ion®, 2.4 Ah recargable
Peso (con batería)	580 g
Peso total (con embalaje)	950 g
Luminosidad mínima para las operaciones de trabajo	200 LUX
Vibraciones durante la puesta en marcha	< 2,5 m/s ²
Temperatura de uso	0 - 55° C
Humedad de uso	10 - 95 % no condensante

1.6 Nivel sonoro

El nivel de presión acústica máxima emitida es de 60 dB (A) aproximadamente. La medición del ruido aéreo se ha efectuado según la norma UNI EN ISO 15744:2008. Los niveles sonoros emitidos por el dispositivo a diversas distancias de medición (sin ningún sistema de filtración de las ondas sonoras) varían en pocos dB (A).

1.7 Limitación de responsabilidad

El fabricante rechaza toda responsabilidad por daños y fallos de funcionamiento debidos a:

- incumplimiento de las instrucciones contenidas en este manual
- reparaciones realizadas de forma incorrecta (el uso de piezas de recambio y accesorios no originales puede afectar negativamente al funcionamiento del producto)
- daños provocados por modificaciones arbitrarias por parte del usuario o por intervenciones no autorizadas
- falta de mantenimiento
- defectos de alimentación
- daños o defectos provocados por un uso indebido
- uso por parte de personal no cualificado o autorizado
- daños o defectos provocados por el incumplimiento de las normas de uso y mantenimiento.

1.8 Datos de identificación

El modelo NERAPRO está provisto de una placa de datos (1) que contiene la información del producto. Asegúrese de que esté colocada en el producto; de no ser así, avise inmediatamente al fabricante y/o vendedor. Los aparatos desprovistos de placa no deben utilizarse, pues de lo contrario el fabricante quedará exento de toda responsabilidad.



Placa de datos a título de ejemplo

INFORMACIÓN GENERAL

1.9 Contenido del embalaje

Las tijeras se entregan junto con las baterías y el cargador dentro de una caja de cartón (A). En el embalaje exterior figuran el código del producto pedido y el número de serie.

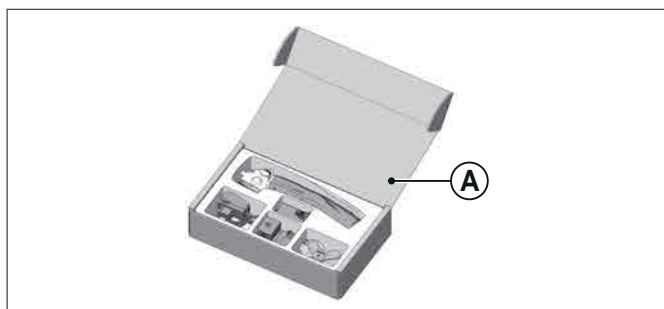

El paquete contiene en su interior los siguientes accesorios:

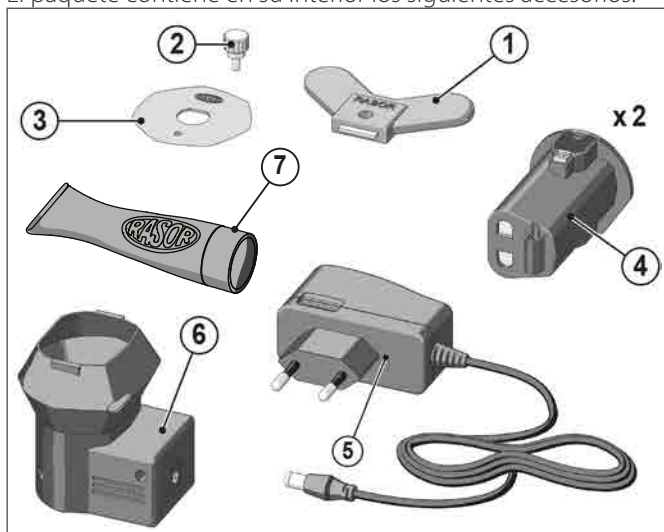

- 1 Llave de mariposa para desmontar la tuerca de la hoja
- 2 Punzón de montaje/desmontaje de la hoja
- 3 Hoja de 6 lados
- 4 Batería de 3,7 V recargable con tecnología de iones de litio® (x2)
- 5 Cargador estándar con enchufe europeo o americano
- 6 Estación de acoplamiento para baterías de 3,7 V con tecnología de iones de litio
- 7 Tubo de grasa lubricante

1.9.1 Información sobre las baterías

Adoptar unas sencillas medidas prolonga la vida útil de las baterías incluidas:

- cargue por completo la batería antes de utilizarla por primera vez
- efectúe un ciclo de recarga cuando esté casi descargada (aproximadamente el 10-20 % de carga residual). Las celdas de la batería se pueden recargar hasta 200 veces
- evite que se descargue por completo la batería o que se sobrecargue
- efectúe el ciclo de carga a temperatura ambiente (+18/21 °C)
- no deje la batería expuesta a la luz solar
- si no se va a utilizar durante una larga temporada, almacene la batería con una carga restante de aproximadamente el 50 % a una temperatura ambiente de 5/10 °C
- efectúe un ciclo de recarga cada 12 meses como mínimo.

1.10 Descripción del aparato

Las tijeras eléctricas con batería **NERAPRO** están diseñadas, fabricadas y ensambladas para el corte, mediante hojas rotativas, de tejidos y materiales de todo tipo, **NO** metálicos, plásticos o leñosos.

El equipo no debe funcionar:

- en entornos con atmósferas explosivas;
- en presencia de polvo fino o gases corrosivos;
- para cortar materiales plásticos, metálicos o leñosos.

El uso de las tijeras eléctricas con batería NERAPRO para fines distintos de los indicados está prohibido y constituye un peligro.

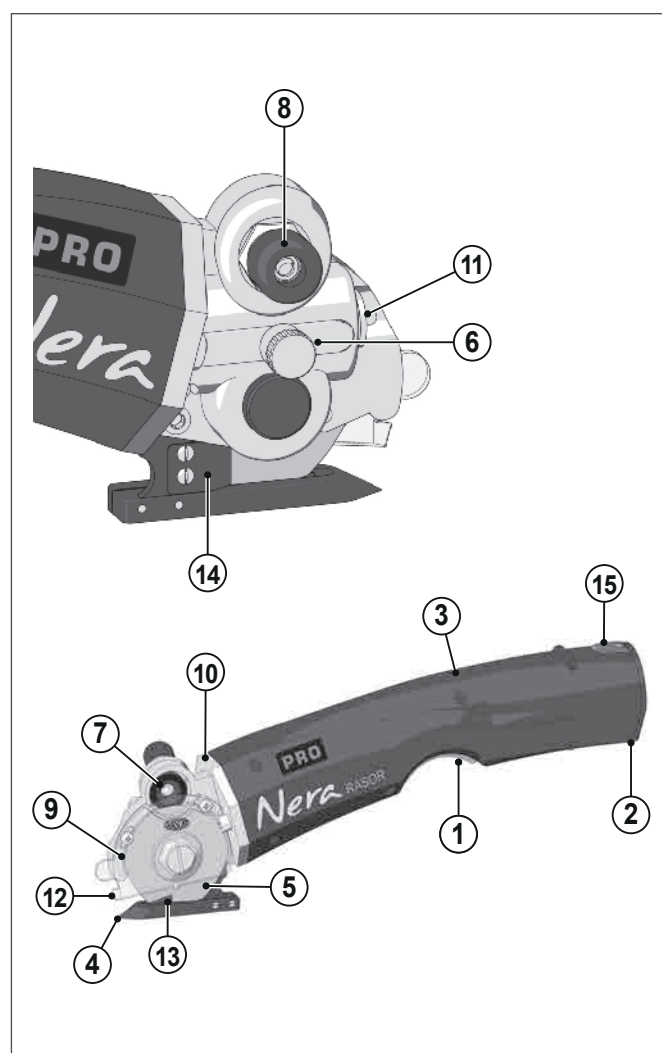

- | | |
|--------------------------------|-------------------------------------------------------------|
| 1 Botón de puesta en marcha | 9 Cárter de protección de la hoja |
| 2 Batería Li-ion 3,7V | 10 Soporte del motor |
| 3 Cuerpo del motor de plástico | 11 Ajuste de tornillo sin fin |
| 4 Pie de acero | 12 Punta de referencia |
| 5 Hoja poligonal de acero | 13 Contrahoja de metal duro |
| 6 Engrasador | 14 Pinza de sujeción de hoja |
| 7 Muela de esmeril | 15 Botón superior e inferior para desconexión de la batería |
| 8 Botón del afilador | |

2 USO

2.1 Modo manual

Para el uso manual de las tijeras eléctricas con batería siga estos pasos:

- Desenganche la batería del cargador (si está cargada) de la manera descrita en el apartado 2.2;
- Enganche la batería al motor introduciéndola de manera que encaje;
- Prepare sobre una mesa el material que va a cortar;
- Coloque el material por encima del pie de corte;
- Pulse el botón situado bajo la empuñadura para poner en marcha las tijeras;
- Empuje las tijeras eléctricas con batería en la dirección deseada, procurando mantener el material situado delante de ellas lo más tensado posible, evitando que se arrugue por delante de las tijeras.

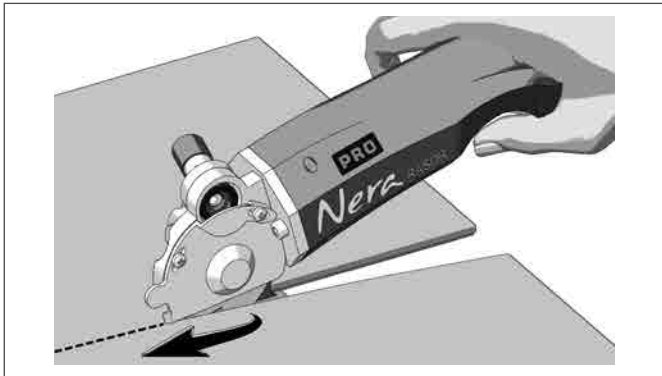

- Para realizar cortes rectos con precisión y seguir recorridos predefinidos, se recomienda utilizar la punta (1) como referencia.

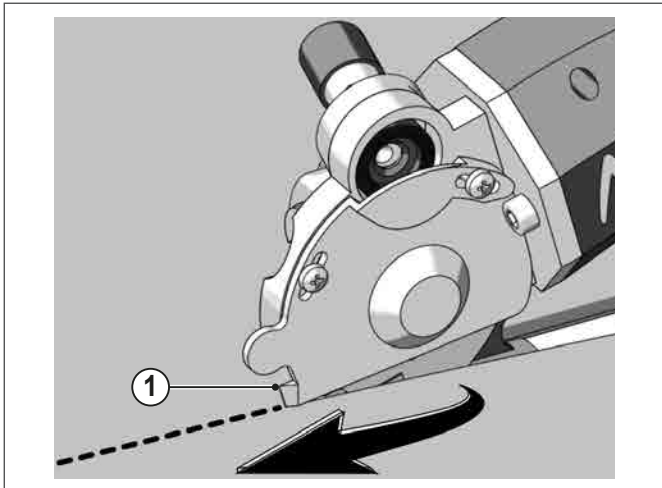

ADVERTENCIAS



El empuje ejercido sobre las tijeras eléctricas con batería debe ser lo más uniforme posible.

2.2 Carga de las baterías



ATENCIÓN

Compruebe siempre que la tensión del cargador sea adecuada para la tensión de red del país en el que se encuentra.

Cuando la batería está descargada, hay que recargarla utilizando únicamente la estación de acoplamiento y recarga prevista, incluida con el aparato.

La estación de acoplamiento debe conectarse al cargador estándar con enchufe europeo o americano, también incluido con las tijeras.

Desenganche la batería (1) del motor pulsando los botones naranja (2) previstos, situados en la parte superior e inferior de la batería; a continuación conéctela a la estación de acoplamiento (3).

No utilice nunca baterías distintas de la incluida de serie (de 3,7 V recargable con tecnología de iones de litio®).

La operación de recarga se puede comprobar en la estación de acoplamiento y en el cargador, que indican:

- batería cargándose (color rojo)
- batería completamente cargada (color verde)

Utilizando el cargador estándar CH36 (con enchufe europeo) o CH3601 (con enchufe americano), el tiempo necesario para una recarga completa ronda las 4 horas.

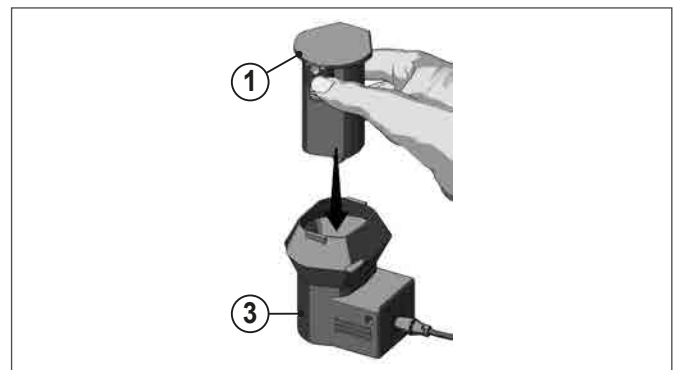
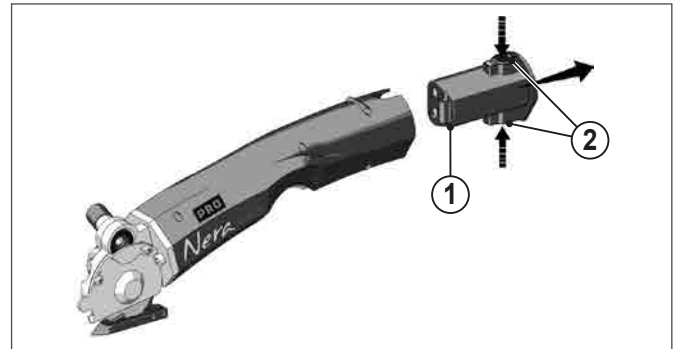

ATENCIÓN



No utilice bajo ningún concepto cargadores distintos de los incluidos de serie (100-240 VCA, 50/60 Hz, 0,4 A máx. - Salida: 4,2 V, 2 A).

MANTENIMIENTO

3 MANTENIMIENTO

3.1 Afilado de la hoja

Al cabo de unas horas de uso continuo de las tijeras eléctricas con batería o cuando pierdan poder de corte, es necesario afilar la hoja.

Para llevar a cabo esta operación, ponga en marcha la hoja y pulse el botón del afilador (1), durante 3-4 segundos.

Repita la operación 2-3 veces.

Si el proceso de afilado no resulta eficaz, compruebe el desgaste de la muela de esmeril (2).

Si la muela (2) está demasiado gastada o sucia, sustitúyala desmontando la hoja con la herramienta prevista.

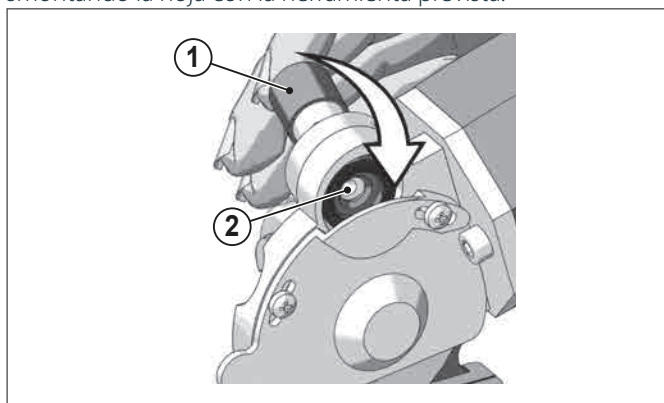

3.2 Lubricación

Cada 3-4 días de uso del aparato, es necesario lubricar el par de engranajes.

Para efectuar esta operación, quite el tapón de protección (1) situado en la cabeza de las tijeras eléctricas con batería y llénelo con la grasa incluida de serie.

Vuelva a enroscar el tapón (1) unas pocas vueltas.

Enrosque algunas vueltas el tapón (1) cada día que utilice las tijeras.

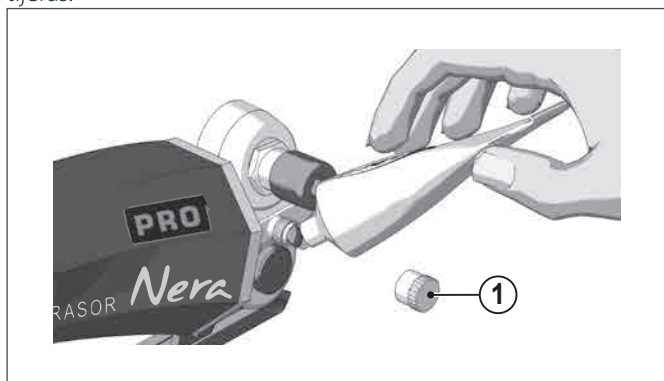

ATENCIÓN



La hoja nunca debe estar manchada de grasa o aceite.

3.3 Sustitución de la hoja

Si la hoja ya no corta (pese a haber realizado varias veces la operación de afilado), es necesario sustituirla.

Para llevar a cabo este proceso, se necesitan la llave de mariposa (1) y el punzón de bloqueo de hoja (2).

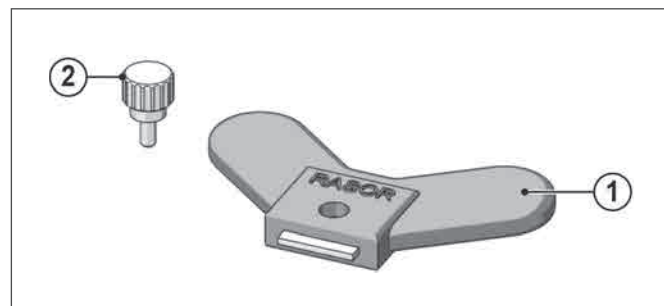

Para la sustitución siga estos pasos:

- 1 Desconecte la batería del aparato;
- 2 Póngase guantes de protección con arreglo al D.Lgs. italiano 81/08;
- 3 Desenrosque los dos tornillos ranurados (4) con un destornillador (no suministrado por el fabricante) y retire la protección de seguridad (3);

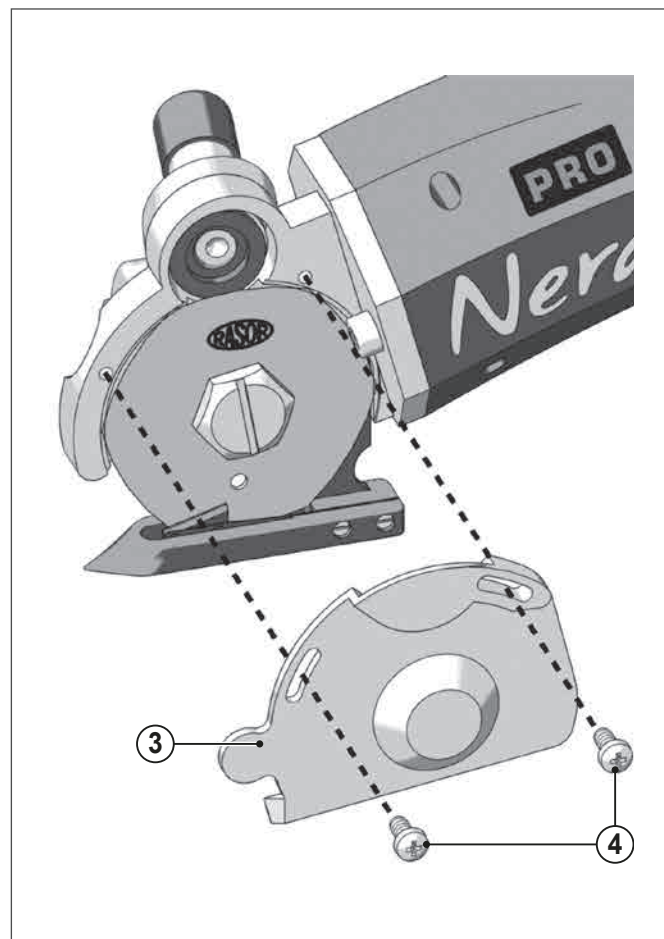

- 4 Introduzca el punzón (2) en el orificio (5), para poder bloquear la hoja (el orificio de la hoja debe coincidir con el de la estructura);

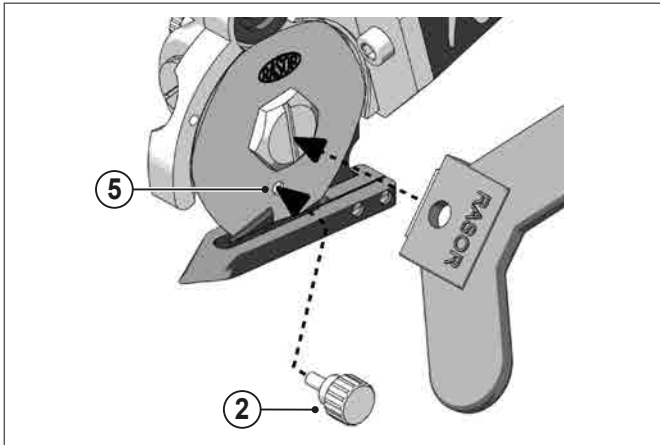

- Utilice la llave de mariposa (1) para desenroscar la tuerca (6) y retirar la hoja (7);

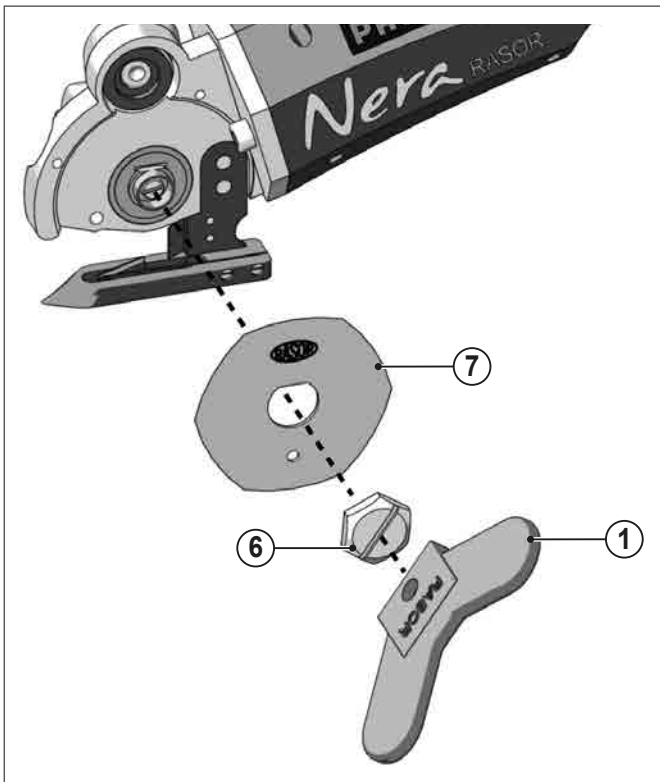

- 5 Sustituya la hoja desgastada por una nueva (8) del mismo tamaño e iguales especificaciones técnicas, asegurándose de centrar la hoja respecto al engranaje en la posición correcta. Instale la hoja con el lado afilado (el que lleva el rótulo Rasor) hacia el exterior de las tijeras eléctricas con batería;

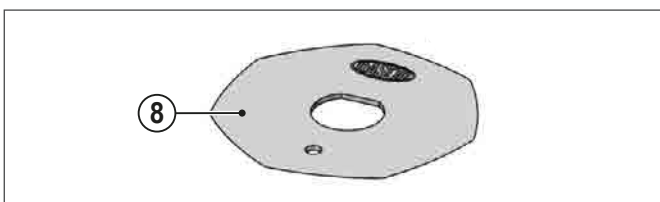

- 6 Vuelva a montar el conjunto y haga unas cuantas pruebas de corte y afilado.

3.3.1 Hojas disponibles

CÓDIGO	DESCRIPCIÓN
503EEXT	Hoja de 6 lados de acero EXTRA
503EHSS	Hoja de 6 lados de acero HSS
503CHSS	Hoja circular de acero HSS
503DHSS	Hoja de 10 lados de acero HSS
503DHSSTF	Hoja de 10 lados de acero HSS recubierta de Teflon®
503EHSSTF	Hoja de 6 lados de acero HSS recubierta de Teflon®

Los datos técnicos son indicativos y susceptibles de modificaciones sin previo aviso.

TABLA DE PROBLEMAS

4 TABLA DE PROBLEMAS

4.1 Posibles problemas y causas/soluciones

PROBLEMA	SOLUCIÓN
El tejido no se corta o queda atascado entre la hoja y la contrahoja	Compruebe que la hoja y la contrahoja estén en contacto y que la contrahoja no tenga restos de material
	Compruebe que la contrahoja esté en buen estado
	Compruebe el tipo de tejido
	Afile la hoja
	Compruebe el grosor del tejido
	Compruebe la compatibilidad entre hoja y tejido
	Compruebe que el motor gire correctamente
	Compruebe la carga de la batería
	Reduzca la velocidad de avance
	Las tijeras eléctricas hacen ruido
Las tijeras se ponen en marcha lentamente, tienen un funcionamiento intermitente o no se ponen en marcha	Desmonte la hoja y elimine los restos de material
	Compruebe que la batería esté correctamente montada
	Compruebe que la junta de plástico esté en buen estado
	Compruebe la carga de la batería

ADVERTENCIAS

Consulte al vendedor si se producen problemas no incluidos en la tabla



5 RECAMBIOS

ADVERTENCIAS



Utilice solamente recambios originales para sustituir componentes estropeados.

Al solicitar recambios, indique siempre la sigla exacta del modelo, junto con el número de serie del dispositivo.

CÓDIGO	DESCRIPCIÓN
503EEXT	HOJA DE 6 LADOS, 50 mm, ACERO EXTRA
BA 011	BRIDA DEL MOTOR
BA 012	MOTOR ELÉCTRICO CON REDUCTOR
BA 012CPL	MOTOR COMPLETO NERA504
BA 013	CUBIERTA DE PLÁSTICO DERECHA DEL MOTOR
BA 014	CUBIERTA DE PLÁSTICO IZQUIERDA DEL MOTOR
BA 015	TORNILLO DE FIJACIÓN DE CUBIERTA DEL MOTOR
BA 016	BOTÓN DE PLÁSTICO
BA 017	MUELLE DE BOTÓN
BA 018	BOTÓN DE ENCENDIDO
BA 019	TERMINALES DE CONTACTO
BA 020	TORNILLO DE FIJACIÓN DE LA BRIDA DEL REDUCTOR
BA 021	TORNILLO DE FIJACIÓN DE SOPORTE DEL MOTOR NER
F 5027	JUNTA
F 5029	COJINETE DEL TORNILLO DE ENGRASE 5x11x4
F 5029/1	ARANDELA ONDULADA
F 5029/2	ANILLO SEEGER
F 502901	COJINETE DEL TORNILLO DE ENGRANAJE 5x13x4
F 503101	AJUSTE DEL TORNILLO DE ENGRANAJE
F 5032	PERNO CENTRAL DE LA CORONA DE ENGRASE
F 5033	CAPUCHÓN DEL ENGRASADOR
F 5034	ENGRASADOR
F 5036	ARANDELA DE FRICCIÓN
F 5037	ANILLO DE FIJACIÓN DEL COJINETE DE LA CORONA
F5038	COJINETE DE LA CORONA DE ENGRASE
F 5040	TORNILLO DE FIJACIÓN DE LA CORONA DE ENGRANAJE

CÓDIGO	DESCRIPCIÓN
BAT36	3.7V, 2400 mA Li-Ion® BATERÍA
DK36	ESTACIÓN DE ACOPLAMIENTO
CH36	ENCHUFE EUROPEO PARA CARGADOR 100-240 V
CH3601	ENCHUFE AMERICANO PARA CARGADOR 100-240 V

ESTÁ PROHIBIDO



Utilizar piezas de recambio no adecuadas. Pueden provocar funcionamientos defectuosos y peligros para personas o cosas.

CÓDIGO	DESCRIPCIÓN
F 5042	ANILLO FIJO DE LA HOJA
F 5057	PUNZÓN DE BLOQUEO DE LA HOJA
F 5059	LLAVE DE DESMONTAJE DE LA HOJA
F 5065	TORNILLO DE FIJACIÓN DEL PIE
F 5066	TORNILLO DE FIJACIÓN DE LA PINZA DE SUJECIÓN DE LA HOJA
F 5067	PINZA DE SUJECIÓN DE LA HOJA
F 5068	CONTRAHOJA DE WIDIA CON MUELLE
F 5069	TORNILLO DE FIJACIÓN DE LA CONTRAHOJA
F 5070	PIE DE ACERO
F 5070CPL	PIE COMPLETO
F 5071	CÁRTER DE PROTECCIÓN DE LA HOJA
F 5071/1	TORNILLO DE FIJACIÓN DEL CÁRTER DE PROTECCIÓN DE LA HOJA
F 5074	PLATO CON ESMERIL
F 5074CPL	AFILADOR COMPLETO
F 5075	CASQUILLO DEL AFILADOR
F 5076	ARANDELA
F 5077	MUELLE DEL AFILADOR Ø6mm
F 5078	MUELLE DEL AFILADOR Ø9mm
F 5079	BOTÓN DEL AFILADOR
F 5080	TORNILLO DE FIJACIÓN DEL BOTÓN DEL AFILADOR
F 5082	TORNILLO SIN FIN DE ENGRANAJE
F 5082CPL	TORNILLO SIN FIN COMPLETO
F 5083CPL	CORONA DE ENGRANAJE COMPLETA
F 5084CPL	SOPORTE DEL MOTOR COMPLETO
F 5084SET	PORTE DE CORTE COMPLETA
FRNN504	JUEGO DE ACCESORIOS COMPLETOS NERA

ADVERTENCIAS



El despiece que indica los códigos de los recambios está disponible en la web www.rasor-cutters.com

ELIMINACIÓN

6 ELIMINACIÓN

6.1 Eliminación del producto al final de su vida útil

ATENCIÓN



Algunas partes del producto pueden contener sustancias contaminantes o peligrosas que, de liberarse al medio ambiente, podrían tener efectos nocivos para el medio ambiente y para la salud humana.

PRODUCTO CONFORME A LA DIRECTIVA UE 2012/19/UE- sobre residuos de aparatos eléctricos y electrónicos (RAEE).

El símbolo del contenedor tachado presente en el equipo o en su envase indica que, al final de su vida útil, el producto debe recogerse por separado de los demás residuos.



Por lo tanto, el usuario deberá entregar el equipo, al final de su vida útil, a los correspondientes centros municipales de recogida selectiva de residuos eléctricos y electrónicos.

La correcta recogida selectiva del equipo desechado de cara a su posterior reciclado, tratamiento y eliminación respetuosa con el medio ambiente contribuye a evitar posibles efectos negativos para el medio ambiente y la salud, y favorece la reutilización y/o el reciclado de los materiales que componen el equipo.

Las pilas agotadas deben eliminarse de acuerdo con las normas vigentes.

ATENCIÓN



Los reglamentos vigentes a nivel local pueden contemplar graves sanciones en caso de eliminación indebida de este producto.

7 GARANTÍA

Las tijeras eléctricas con batería de Rasor® Elettromeccanica S.r.l. están garantizadas durante 12 meses a partir de la fecha de facturación, salvo acuerdos distintos por escrito.

La garantía cubre todos los defectos de materiales y de fabricación, y contempla la sustitución de piezas de recambio o la reparación de las piezas defectuosas exclusivamente por cuenta nuestra y en nuestro taller.

En caso de devolución para reparaciones en garantía, el cliente está obligado a enviar siempre a Rasor® las tijeras completas. No se aceptarán reparaciones en garantía para componentes sueltos averiados.

El material destinado a la reparación deberá enviarse con PORTE PAGADO.

Una vez efectuada la reparación, el dispositivo se enviará al cliente con PORTE DEBIDO.

La garantía no contempla la intervención de nuestros técnicos en el lugar de uso de las tijeras eléctricas con batería, ni tampoco su desmontaje.

En caso de que, por necesidades prácticas, se enviase a uno de nuestros técnicos, la mano de obra se facturará según los precios actuales, sumada al desplazamiento y a los gastos de transporte.

LA GARANTÍA NO CUBRE:

- averías provocadas por un uso o montaje incorrectos;
- averías provocadas por agentes externos;
- averías provocadas por falta de cuidados o mantenimiento deficiente;
- las hojas y los productos sujetos a desgaste normal.

LA GARANTÍA QUEDARÁ INVALIDADA:

- en caso de morosidad u otros incumplimientos contractuales;
- si se efectúan, sin nuestra autorización, reparaciones o modificaciones en nuestras tijeras eléctricas con batería;
- si se altera o borra el número de serie;
- si los daños se deben a un uso incorrecto, maltrato —como golpes y caídas— o a otras causas no atribuibles a condiciones normales de funcionamiento;
- si el dispositivo es desmontado, manipulado o reparado por personal no autorizado por Rasor® Elettromeccanica S.r.l.;
- si se utilizan las tijeras eléctricas con batería para fines distintos de los indicados en este manual;
- si se instalan recambios que no sean originales de Rasor®.

Las reparaciones efectuadas en garantía no interrumpen su duración.

Para cualquier litigio será competente el Tribunal de Milán.

RASOR ELETTROMECCANICA SRL

Via Giannetto Mattei 41/43

20044 Arese (MI) · Italy

ph. +39 02 66 22 12 31

info@rasor-cutters.com

www.rasor-cutters.com

SÍGUENOS:

