

RASOR®

1946

SCHAAR OP BATTERIJEN

NERA PRO



INSTRUCTIES VOOR GEBRUIK EN ONDERHOUD

Lees deze handleiding zorgvuldig voor u het toestel gebruikt en bewaar ze bij het apparaat.

VERTALING VAN DE ORIGINELE EN VOLLEDIGE INSTRUCTIES

BETEKENIS VAN DE WAARSCHUWINGS- EN GEVAARSYMBOLLEN

Veiligheidsinstructies waarvan de niet-naleving lichamelijk letsel tot gevolg kan hebben, worden aangeduid met de volgende symbolen:

LET OP GEVAAR



Om handelingen aan te duiden die, indien zij niet correct worden uitgevoerd, letsel van algemene aard kunnen veroorzaken of storingen of schade aan de apparatuur en/of het materiaal kunnen veroorzaken; zij vereisen derhalve bijzondere aandacht en een adequate voorbereiding.

LET OP ELEKTRISCH GEVAAR



Om handelingen aan te duiden die, indien zij niet correct worden uitgevoerd, letsel van elektrische oorsprong kunnen veroorzaken of storingen of schade aan de apparatuur en/of het materiaal kunnen veroorzaken; zij vereisen derhalve bijzondere aandacht en een adequate voorbereiding.

HET IS VERBODEN



Om handelingen aan te duiden die NIET uitgevoerd MOGEN worden.

EG-VERKLARING VAN OVEREENSTEMMING

PRODUCT VERVAARDIGD DOOR:

RASOR ELETTRMECCANICA S.r.l.

Via Giannetto Mattei, 41/43 - 20044 Arese- (MI) - ITALY

Model: NERAPRO

Rasor Elettromeccanica s.r.l. verklaart onder eigen verantwoordelijkheid dat de hierboven genoemde apparaten waarop deze verklaring betrekking heeft in overeenstemming zijn met de richtlijnen betreffende de onderlinge aanpassing van de wetgevingen van de lidstaten van de EEG inzake:

- Machinerichtlijn 2006/42/EC;
- Elektromagnetische compatibiliteit 2014/30/EU
- RoHS-richtlijn 2011/65/EU

Milaan, 01/06/2022.



Ing. Lorenzo Spinelli
CEO

INDEX

1	ALGEMENE INFORMATIE.....	3
1.1	Belangrijke veiligheidsinformatie	3
1.1.1	Algemene waarschuwingen	3
1.2	Verboden	4
1.3	Verplaatsing en opslag	4
1.4	Gebruiksbeperkingen	4
1.5	Technische kenmerken	4
1.6	Geluidsniveau	4
1.7	Beperking van de aansprakelijkheid	4
1.8	Identificatiegegevens	4
1.9	Inhoud van de verpakking	5
1.9.1	Informatie met betrekking tot de batterijen	5
1.10	Beschrijving van het apparaat	5
2	GEBRUIK	6
2.1	Handmatige modus	6
2.2	De batterijen opladen	6
3	ONDERHOUD	7
3.1	Het mes slijpen	7
3.2	Smering	7
3.3	Het mes vervangen	7
3.3.1	Beschikbare messen	8
4	STORINGENTABEL	9
4.1	Eventuele storingen en mogelijke oorzaken/oplossingen	9
5	VERVANGINGSONDERDELEN	10
6	AFDANKING.....	11
6.1	Afdanking aan het einde van de levensduur van het apparaat	11
7	GARANTIE	11

ALGEMENE INFORMATIE

1 ALGEMENE INFORMATIE

1.1 Belangrijke veiligheidsinformatie

1.1.1 Algemene waarschuwingen

- De volgende instructies moeten door de gebruiker van het apparaat worden bewaard. Hij moet ze zorgvuldig opvolgen, omdat onjuist gebruik van het apparaat schade aan personen, het apparaat en voorwerpen kan veroorzaken, waardoor **Rasor Elettromeccanica S.r.l.** van elke aansprakelijkheid wordt ontheven.
- De volgende instructies moeten altijd bij het apparaat waarop ze betrekking hebben gevoegd zijn en op een voor de gebruikers toegankelijke plaats worden bewaard.
- Elke reproductie, zelfs gedeeltelijk, van de illustraties of de tekst in deze handleiding is verboden. **Rasor Elettromeccanica S.r.l.** behoudt zich het recht voor om de documentatie zonder voorafgaande kennisgeving te wijzigen.



LET OP GEVAAR

Het apparaat mag alleen in bedrijf worden gesteld en in gebruik worden genomen als alle veiligheidsinstructies in deze handleiding gevolgd worden.

Het niet naleven van de aanwijzingen in deze handleiding, of het uitvoeren van eventuele ingrepen op het apparaat die niet door onze gekwalificeerde technici worden verricht, maken de garantie ongeldig en ontslaan de fabrikant van elke vorm van aansprakelijkheid in geval van lichamelijk letsel, materiële schade of schade aan het apparaat zelf.



LET OP GEVAAR

Controleer voor de inbedrijfstelling of de elektrische en mechanische onderdelen in goede staat verkeren.

Kinderen mogen niet met het apparaat spelen.

Reiniging en onderhoud die door de gebruiker moeten worden uitgevoerd, mogen niet uitgevoerd worden door kinderen die niet onder toezicht staan.

Gebruik alleen originele reserveonderdelen die geleverd worden door Rasor Elettromeccanica S.r.l.

Alle vereiste werkzaamheden (onderhoud of reparatie) moeten door gekwalificeerd personeel worden uitgevoerd, nadat het apparaat losgekoppeld is van de stroombron, om onbedoelde inschakeling te voorkomen die lichamelijk letsel of materiële schade kan veroorzaken. Het volstaat niet om het apparaat uit te schakelen.

De gebruiker dient zich strikt te houden aan de voorschriften ter voorkoming van ongevallen die van kracht zijn in zijn land en dient zich tijdens het gebruik en het onderhoud van het apparaat op afdoende wijze beschermen.



LET OP GEVAAR

Het is bijzonder belangrijk om het apparaat buiten het bereik van kinderen en huisdieren te houden.

Het apparaat moet binnenshuis gebruikt worden, beschermd tegen hitte, nat en vocht.

Het apparaat mag alleen gereinigd worden met een droge doek nadat het losgekoppeld is van de stroombron.

Draag tijdens de normale werkzaamheden geen losse kleding of accessoires die een bron van gevaar kunnen vormen.

Draag tijdens de normale werkzaamheden beschermende handschoenen met draadgaas en een beschermde veiligheidsbril.

Gebruik het apparaat om perfect droge materialen te snijden.



LET OP GEVAAR

De schaar op batterijen werkt ook zonder bescherming. Deze bescherming mag NOOIT verwijderd worden.

Aan het einde van de werkzaamheden kunnen de metalen onderdelen heet zijn.

1.2 Verboden



HET IS VERBODEN

- HET IS VERBODEN wijzigingen of veranderingen aan het apparaat en zijn elektrische of mechanische aansluitingen aan te brengen.
- HET IS VERBODEN onderdelen van het apparaat te verwijderen.
- HET IS VERBODEN het apparaat te gebruiken in omgevingen met explosie- en/of brandgevaar.
- HET IS VERBODEN het apparaat of de accessoires met natte handen te gebruiken. Er is gevaar voor elektrocutie.

1.3 Verplaatsing en opslag

Het apparaat moet in zijn oorspronkelijke verpakking worden bewaard, op een overdekte, droge plaats, beschermd tegen hitte, vuil en vocht. Opslagtemperaturen kunnen variëren van -0° tot + 55°C.

1.4 Gebruiksbeperkingen

Alle apparaten van Rasor Elettromeccanica worden voor hun verzending naar de klant getest om een veilige en duurzame werking te garanderen.

Het apparaat mag alleen gebruikt worden voor het doel waarvoor het is bestemd. Elk ander gebruik dan waarvoor het bestemd is, is verboden en houdt gevaar in.

De maximale bedrijfstemperatuur van het apparaat bedraagt 55 °C.

De beschermingsgraad van het toestel is IP 65.

1.5 Technische kenmerken

Model	NERAPRO
Diameter mes	50 mm, met ondermes in hard metaal
Bijgeleverd mes	50EEXT, 6 zijden, Staal EXTRA
Messnelheid	1000 toeren/min
Snijhoogte	ongeveer 9 mm
Motorvermogen	DC 3.7V - 35W
Batterij	3.7 V Li-Ion®, 2.4 Ah heroplaadbaar
Gewicht (met batterij)	580 g
Totaal gewicht (met verpakking)	950 g
Minimum helderheid voor de werking	200 LUX
Trillingen bij het opstarten	< 2,5 m/s ²
Gebruikstemperatuur	0 - 55°C
Gebruiksvochtigheid	10 - 95% zonder condens

1.6 Geluidsniveau

Het maximaal afgegeven geluidsdrukkniveau bedraagt ongeveer 60 dB (A). De geluidsdetectie in de lucht werd uitgevoerd overeenkomstig EN ISO 15744:2008. De geluidsniveaus die door het toestel op verschillende meetafstanden (zonder geluidsgolvenfilter) worden afgegeven, variëren met enkele db (A).

1.7 Beperking van de aansprakelijkheid

De fabrikant is niet aansprakelijk voor schade en storingen die veroorzaakt worden door:

- het niet-naleven van de instructies in deze handleiding
- niet correct uitgevoerde reparaties (het gebruik van niet-originele reserveonderdelen en accessoires kan de werking van het apparaat nadelig beïnvloeden)
- schade die veroorzaakt wordt door willekeurige wijzigingen die aangebracht zijn door de gebruiker of door ingrepen waarvoor geen toestemming werd verleend
- gebrekkig onderhoud
- gebrekkige voeding
- schade of defecten die veroorzaakt worden door oneigenlijk gebruik
- gebruik door niet-gekwalificeerde of onbevoegde technici
- schade of defecten die veroorzaakt worden door het niet-naleven van de regels voor gebruik en onderhoud.

1.8 Identificatiegegevens

NERAPRO is voorzien van een identificatieplaatje (1) waarop de gegevens van het apparaat staan vermeld. Controleer of het apparaat hiermee is uitgerust. Als dit niet het geval is, waarschuw dan onmiddellijk de fabrikant en/of de dealer. Apparatuur zonder identificatieplaatje mag niet gebruikt worden, anders is de fabrikant niet langer aansprakelijk.



Voorbeeld naamplaatje

ALGEMENE INFORMATIE

1.9 Inhoud van de verpakking

De schaar wordt samen met de batterijen en de oplader geleverd in een kartonnen doos (A). De code van het bestelde product en het serienummer zijn vermeld op de externe verpakking.

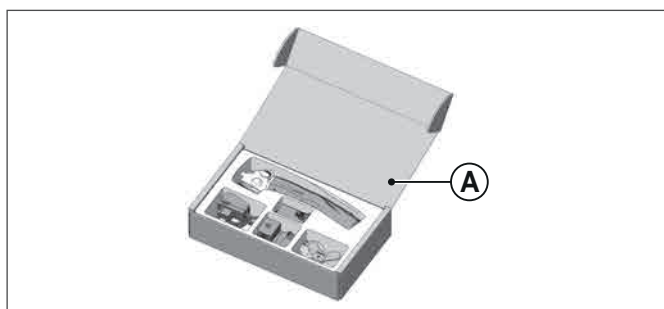

In de verpakking bevinden zich ook de volgende accessoires:

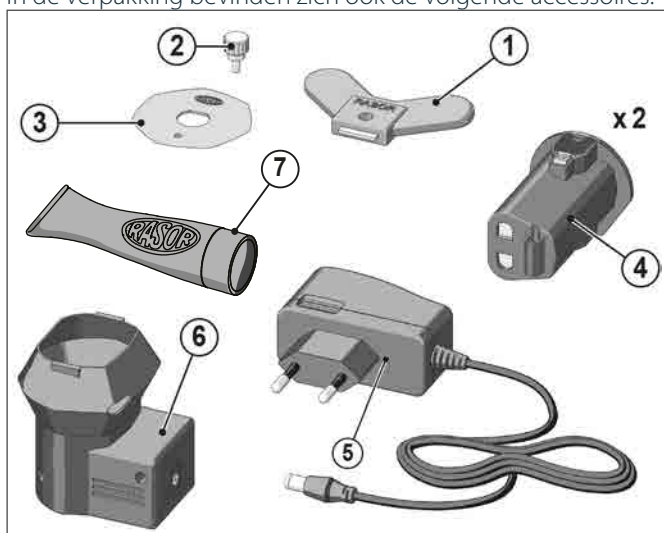

- 1 Vlindersleutel voor demontage moer mes
- 2 Pen montage/demontage mes
- 3 6-zijdig mes
- 4 Heroplaadbare batterij 3.7 V met lithiumtechnologie® (x2)
- 5 Standaard lader met Europese of Amerikaanse stecker
- 6 Oplaad-docking station voor batterijen van 3.7 V met lithiumtechnologie
- 7 Tube smeervet

1.9.1 Informatie met betrekking tot de batterijen

U kunt de levensduur van de batterijen verlengen door een paar eenvoudige stappen te volgen:

- laad de batterij volledig op voordat u ze voor het eerst gebruikt
- laad de batterij volledig op wanneer ze bijna leeg is (ongeveer 10-20% restlading). De batterijcellen kunnen tot 200 keer worden opgeladen
- vermijd dat de batterij volledig ontladen of overladen wordt
- voer de laadcyclus uit bij kamertemperatuur (+18/21°C)
- stel de batterij niet bloot aan zonlicht
- indien de batterij gedurende een langere tijd niet gebruikt wordt, bewaar ze dan met een restlading van ca. 50% bij een omgevingstemperatuur van 5/10°C
- voer ten minste om de 12 maanden een herlaadcyclus uit.

1.10 Beschrijving van het apparaat

De schaar op batterijen **NERAPRO** is ontworpen, gebouwd en gemonteerd voor het knippen met behulp van roterende messen van textiel en allerlei materialen, **NIET** voor metaal, plastic of hout.

Het toestel mag niet gebruikt worden:

- in ruimten met een explosieve atmosfeer;
- in aanwezigheid van fijn stof of corrosieve gassen;
- voor het snijden van plastic, metalen en houten materialen.

Het gebruik van de schaar op batterijen NERAPRO voor andere doeleinden dan hierboven aangegeven is verboden en vormt een gevaar.

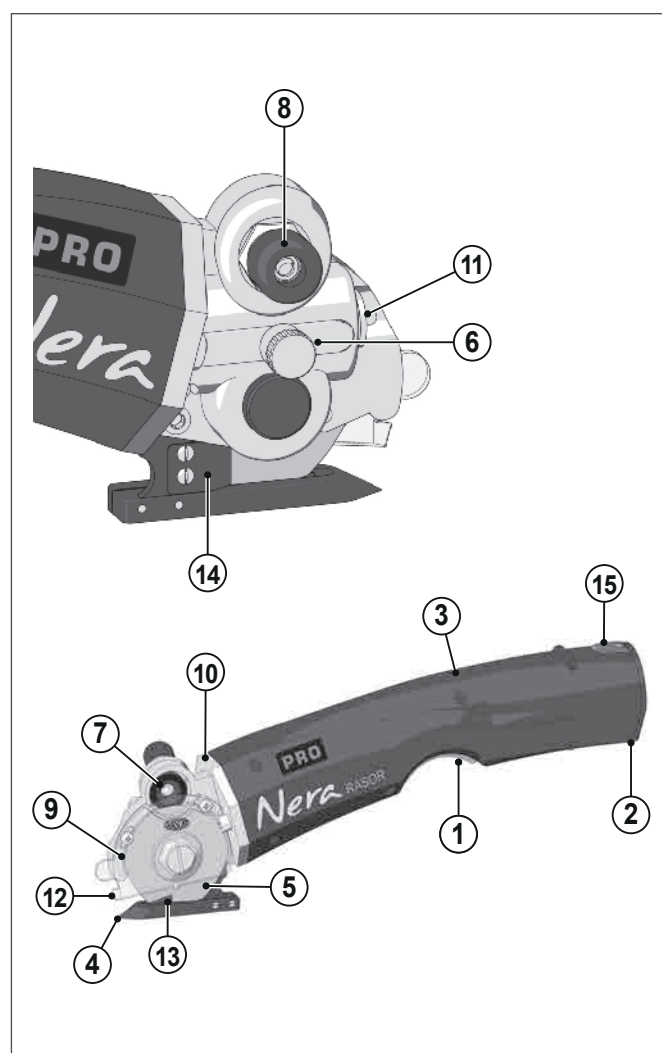

- | | |
|--------------------------|--|
| 1 Startknop | 10 Motorsteun |
| 2 Batterij Li-ion 3,7V | 11 Register wormschroef |
| 3 Plastic motorgedeelte | 12 Referentiepunt |
| 4 Stalen poot | 13 Ondermes in hard metaal |
| 5 Veelhoekig stalen mes | 14 Draadklem |
| 6 Smeerinrichting | 15 Knoppen bovenaan en onderaan om de batterij los te koppelen |
| 7 Slijpschijf | |
| 8 Slijpknop | |
| 9 Beschermingscarter mes | |

2 GEBRUIK

2.1 Handmatige modus

Ga als volgt te werk om de schaar op batterijen handmatig te gebruiken:

- Haak de batterij los van de lader (indien geladen) zoals beschreven in paragraaf 2.2;
- Bevestig de batterij aan de motor door deze vast te zetten, waarbij u de aansluitingen op de batterij volgt;
- Het materiaal dat gesneden moet worden op een tafel klaar te leggen;
- Breng het materiaal boven de snijvoet;
- Druk op de toets onder de handgreep om de schaar te activeren;
- Duw de schaar op batterijen in de gewenste richting en probeer het materiaal vóór de schaar zoveel mogelijk op spanning te houden, zodat het niet gaat krullen in de voorkant van de schaar.

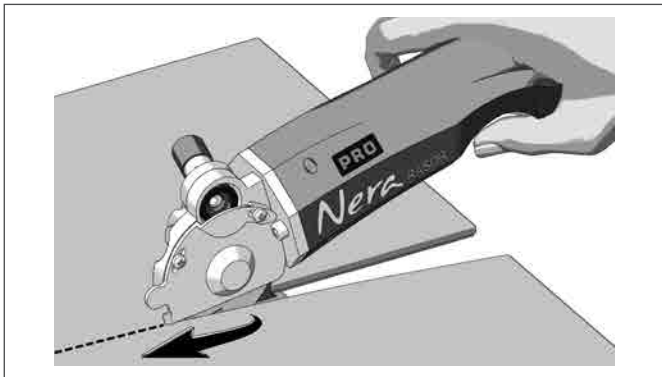

- Om nauwkeurig recht te snijden en bepaalde trajecten te volgen, is het raadzaam om de punt (1) te volgen.

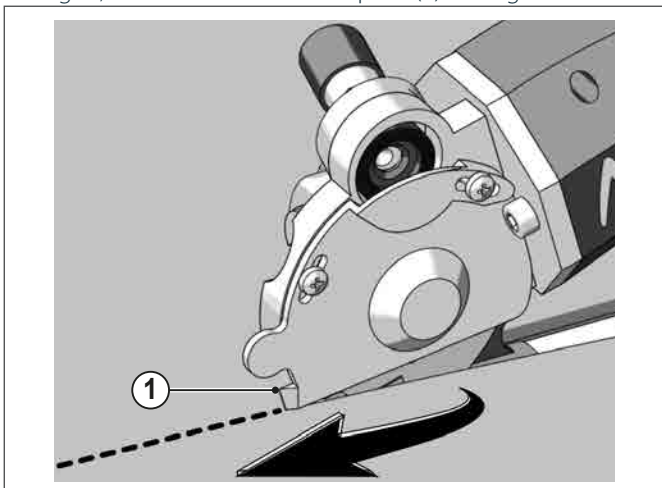

WAARSCHUWINGEN



Het duwen op de schaar op batterijen moet zo gelijkmatig mogelijk plaatsvinden.

2.2 De batterijen opladen



LET OP

Controleer altijd de spanning van de lader met de netspanning van het land waar u zich bevindt.

Als de batterij leeg is, mag deze alleen worden opgeladen met het bij het apparaat geleverde dockingstation.

Het dockingstation moet aangesloten worden op de standaard lader met Europese of Amerikaanse stekker, die bij de schaar geleverd wordt.

Haak de batterij (1) los van de motor door de oranje knoppen (2) aan de boven- en onderkant van de batterij in te drukken en plaats de batterij vervolgens in het dockingstation (3).

Gebruik nooit andere batterijen dan degene die meegeleverd worden (3.7V heroplaadbaar met lithiumtechnologie®).

Het is mogelijk om het laden te controleren op het dockingstation en op de lader, die de volgende informatie vermelden:

- batterij wordt opgeladen (rood)
- batterij volledig opgeladen (groen)

Met de standaard lader CH36 (met Europese stekker) of CH3601 (met Amerikaanse stekker) bedraagt de tijd die nodig is voor een volledige lading ongeveer 4 uur.

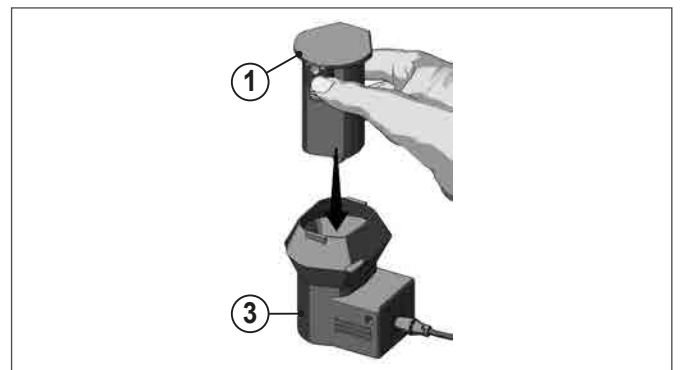
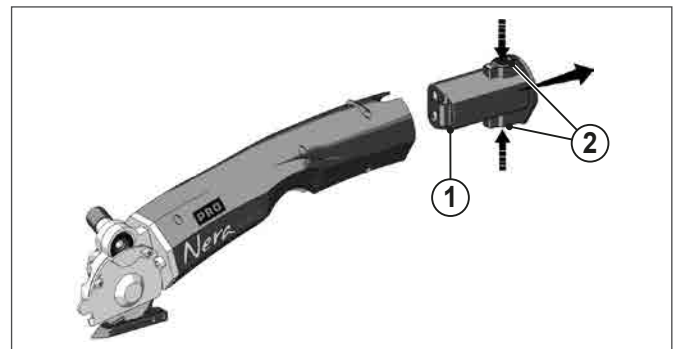

LET OP



Het is ten strengste verboden andere laders te gebruiken dan degenen die meegeleverd worden (100-240VAC, 50/60 Hz, 0.4A max - Uitgang: 4.2V, 2A).

ONDERHOUD

3 ONDERHOUD

3.1 Het mes slijpen

Na enkele uren continu gebruik van de schaar op batterijen, of als de schaar zijn knipvermogen verliest, moet het mes worden geslepen.

Om deze handeling uit te voeren, start het mes en druk op de slijpknop (1) gedurende 3-4 seconden in.

Herhaal deze handeling 2-3 keer.

Als het slijpproces niet effectief is, controleer dan de slijtage van de slijpschijf (2).

Als de slijpschijf (2) te versleten of te vuil is, vervang deze dan door het mes met het desbetreffende gereedschap te verwijderen.

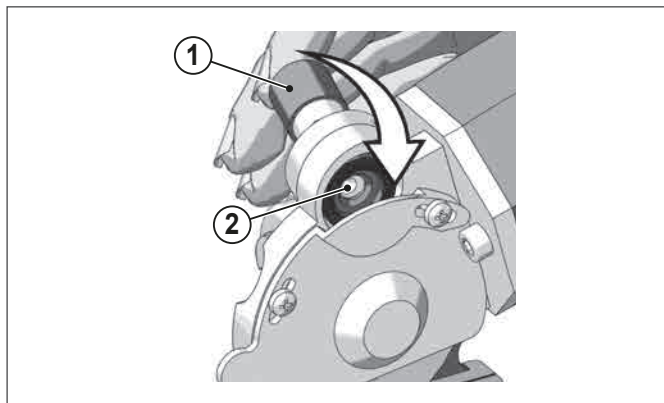

3.2 Smering

Het tandwielpaar moet elke 3-4 dagen dat het apparaat wordt gebruikt worden gesmeerd.

Verwijder hiervoor de beschermdop (1) op de kop van de schaar op batterijen en vul deze met het meegeleverde vet.

Schroef de dop (1) met een paar slagen opnieuw vast.

Schroef de dop (1) elke dag dat de schaar gebruikt wordt met een paar slagen vast.

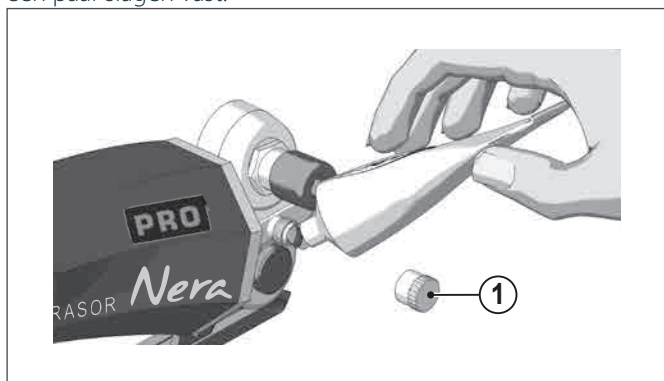

LET OP



Het mes mag nooit bevuild zijn met vet of olie.

3.3 Het mes vervangen

Als het mes niet meer snijdt (zelfs na herhaaldelijk slijpen), dan moet het worden vervangen.

Hiervoor heeft u de vlindersleutel (1) en de blokkeringspen voor het mes (2) nodig.

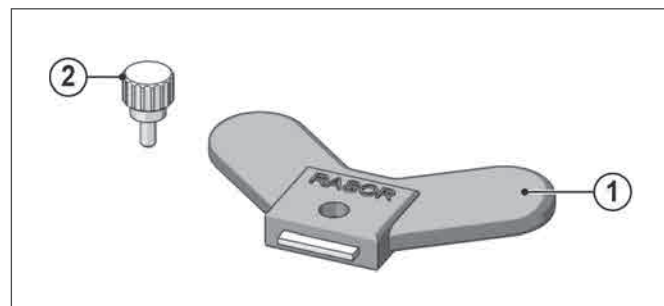

Ga als volgt te werk om het mes te vervangen:

- 1 Koppel de batterij los van de machine;
- 2 Draag beschermende handschoenen in overeenstemming met het Italiaans wetsbesluit 81/08;
- 3 Draai de twee sleufschroeven (4) met een (niet door de fabrikant geleverde) schroevendraaier los en verwijder de beschermkap (3);

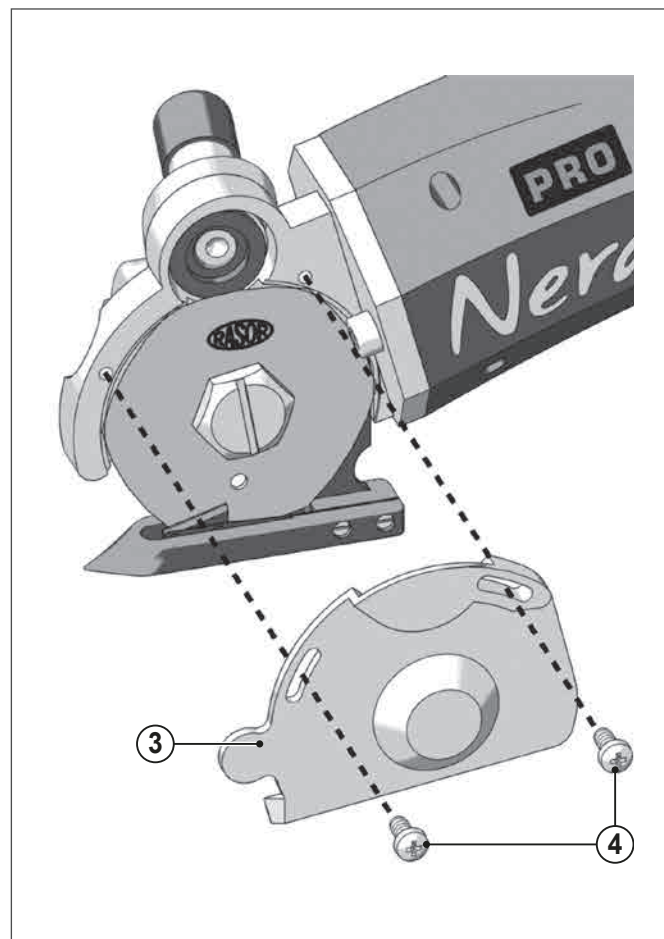

- 4 Steek de pen (2) in het gat (5), zodat het mes kan worden vergrendeld (het gat op het mes moet samenvallen met het gat op het frame);

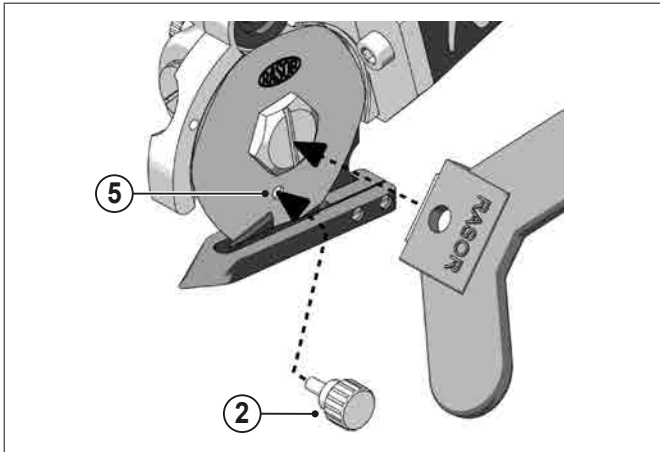

- Gebruik de vlindersleutel (1) om de moer (6) los te draaien en het mes (7) te verwijderen;

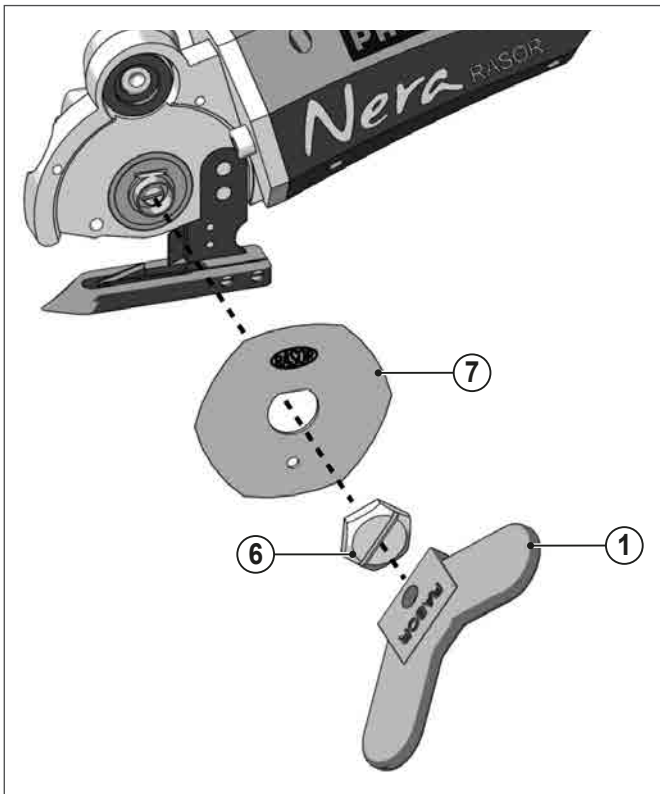

- 5 Vervang het versleten mes door een nieuw mes (8) van dezelfde grootte en specificaties en zorg ervoor dat het blad in de juiste positie op het tandwiel wordt gecentreerd. Installeer het mes met de scherpe kant (die met het opschrift Rasor) naar de buitenkant van de schaar op batterijen;

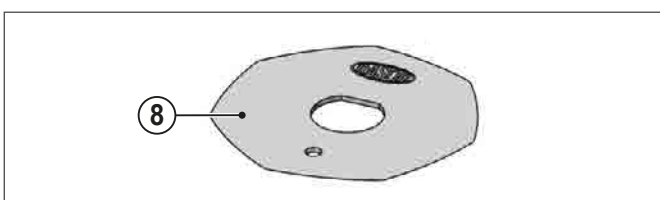

- 6 Monteer het geheel opnieuw en voer een aantal snij- en slijptests uit.

3.3.1 Beschikbare messen

CODE	BESCHRIJVING
503EEXT	6-zijdig mes in staal EXTRA
503EHSS	6-zijdig mes in staal HSS
503CHSS	Cirkelvormig mes in staal HSS
503DHSS	10-zijdig mes in staal HSS
503DHSSTF	10-zijdig mes in staal HSS bedekt met Teflon®
503EHSSTF	6-zijdig mes in staal HSS bedekt met Teflon®

De technische gegevens zijn indicatief en kunnen zonder voorafgaande kennisgeving worden gewijzigd.

STORINGENTABEL

4 STORINGENTABEL

4.1 Eventuele storingen en mogelijke oorzaken/oplossingen

STORING	OPLOSSING
Het textiel wordt niet gesneden of komt klem te zitten tussen het mes en het ondermes	Controleer of het mes en het ondermes in contact zijn en of het ondermes vrij is van restmateriaal
	Controleer of het ondermes in goede staat verkeert
	Controleer het type textiel
	Slijp het mes
	Controleer de dikte van het textiel
	Controleer de compatibiliteit tussen het mes en het textiel
	Controleer of de motor correct draait
	Controleer de lading van de batterij
	Verminder de snelheid
	Voer de smering uit
De elektrische schaar maakt lawaai	Demonteer het mes en verwijder het restmateriaal
De schaar start langzaam, loopt met onderbrekingen of start niet	Controleer of de batterij perfect geplaatst is
	Controleer of de kunststofverbinding in goede staat verkeert
	Controleer de lading van de batterij

WAARSCHUWINGEN

Raadpleeg uw dealer voor storingen die niet in de tabel zijn vermeld



5 VERVANGINGSONDERDELEN

WAARSCHUWINGEN



Gebruik alleen originele reserveonderdelen om defecte onderdelen te vervangen.

Vermeld altijd het exacte modelnummer en het serienummer van het apparaat bij het aanvragen van reserveonderdelen.

CODE	BESCHRIJVING
503EEXT	6-ZIJDIG MES, 50 mm, STAAL EXTRA
BA 011	MOTORFLENS
BA 012	ELEKTRISCHE MOTOR MET REDUCTOR
BA 012CPL	VOLLEDIGE MOTOR NERA504
BA 013	PLASTIC MOTORKAP RECHTS
BA 014	PLASTIC MOTORKAP LINKS
BA 015	BEVESTIGINGSSCHROEF MOTORKAP
BA 016	PLASTIC KNOP
BA 017	VEER KNOP
BA 018	ONTSTEKINGSKNOP
BA 019	CONTACTKLEMMEN
BA 020	BEVESTIGINGSSCHROEF FLENS REDUCTOR
BA 021	BEVESTIGINGSSCHROEF STEUN MOTOR NER
F 5027	VERBINDING
F 5029	LAGER SCHROEF SMERING 5x11x4
F 5029/1	GEGOLFDE RING
F 5029/2	SEEGER-RING
F 502901	LAGER SCHROEF TANDWIEL 5x13x4
F 503101	REGISTER SCHROEF TANDWIEL
F 5032	CENTRALE PEN KROON SMERING
F 5033	SCHROEFASMOER SMEERINRICHTING
F 5034	SMEERINRICHTING
F 5036	SNEDERING
F 5037	BEVESTIGINGSRING LAGER KROON
F5038	LAGER KROON SMERING
F 5040	BEVESTIGINGSSCHROEF KROON TANDWIEL

CODE	BESCHRIJVING
BAT36	3.7V, 2400 mA Li-Ion® BATTERIJ
DK36	DOCKING STATION
CH36	100-240 V CHARGER EU PLUG
CH3601	100-240 V CHARGER US PLUG

HET IS VERBODEN



Ongeschikte reserveonderdelen te gebruiken. Ze kunnen storingen veroorzaken en gevaar opleveren voor personen of voorwerpen.

CODE	BESCHRIJVING
F 5042	BEVESTIGINGSRING MES
F 5057	BLOKKERINGSPEN MES
F 5059	SLEUTEL DEMONTAGE MES
F 5065	BEVESTIGINGSSCHROEF POOT
F 5066	BEVESTIGINGSSCHROEF DRAADKLEM
F 5067	DRAADKLEM
F 5068	ONDERMES IN WIDIA MET VEER
F 5069	BEVESTIGINGSSCHROEF ONDERMES
F 5070	STALEN POOT
F 5070CPL	VOLLEDIGE POOT
F 5071	BESCHERMINGSCARTER MES
F 5071/1	BEVESTIGINGSSCHROEF BESCHERMINGSCARTER MES
F 5074	STEUNPLAAT MET SLIJPSTUK
F 5074CPL	VOLLEDIGE SLIJPER
F 5075	DRUKBUSLAGER SLIJPER
F 5076	RING
F 5077	VEER SLIJPER Ø6mm
F 5078	VEER SLIJPER Ø9mm
F 5079	SLIJKNOP
F 5080	BEVESTIGINGSSCHROEF KNOP SLIJPER
F 5082	TANDWIEL-WORMSCHROEF
F 5082CPL	VOLLEDIGE WORMSCHROEF
F 5083CPL	VOLLEDIGE KROON SMERING
F 5084CPL	VOLLEDIGE MOTORSTEUN
F 5084SET	VOLLEDIGE SNIJGEDEELTE
FRNN504	VOLLEDIGE SET NERA-ACCESSOIRES

WAARSCHUWINGEN



Het diagram met de codes van de reserveonderdelen is beschikbaar op de website www.rasor-cutters.com

6 AFDANKING

6.1 Afdanking aan het einde van de levensduur van het apparaat

LET OP



Sommige onderdelen van het apparaat kunnen verontreinigende of gevaarlijke stoffen bevatten die, indien zij in het milieu terechtkomen, schadelijke gevolgen kunnen hebben voor het milieu en de menselijke gezondheid.

PRODUCT CONFORM EU-RICHTLIJN 2012/19/EU betreffende afgedankte elektrische en elektronische apparatuur (AEEA).

Het symbool van de doorgekruiste vuilnisbak op de apparatuur of op de verpakking geeft aan dat het apparaat aan het einde van zijn nuttige levensduur gescheiden van ander afval moet worden ingezameld.

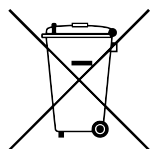

De gebruiker moet de afgedankte apparatuur naar de daarvoor bestemde gemeentelijke centra voor gescheiden inzameling van elektrotechnisch en elektronisch afval brengen.

Door afgedankte apparatuur gescheiden in te zamelen en vervolgens op milieuvriendelijke wijze te recyclen, te verwerken en af te danken, kunnen eventuele negatieve gevolgen voor het milieu en de gezondheid worden voorkomen en wordt hergebruik en/of recycling van de materialen waarvan de apparatuur is gemaakt, bevorderd.

Gebruikte batterijen moeten volgens de geldende voorschriften worden verwijderd.

LET OP



Plaatselijke verordeningen kunnen zware straffen voorzien in geval van illegale afdanking van dit apparaat.

7 GARANTIE

De schaar op batterijen van Rasor® Elettromeccanica S.r.l. wordt gegarandeerd voor een periode van 12 maanden vanaf de factuurdatum, tenzij schriftelijk anders is overeengekomen.

De garantie dekt alle materiaal- en fabrikagefouten en voorziet in de vervanging van onderdelen of de reparatie van defecte onderdelen uitsluitend door ons en in onze werkplaats.

In geval van terugzending voor een herstelling die onder de garantie valt, is de klant verplicht om Rasor® altijd de volledige schaar toe te sturen. Reparaties van afzonderlijke defecte onderdelen worden niet aanvaard.

Het materiaal dat gerepareerd moet worden, dient portvrij verstuurd te worden.

Na de reparatie wordt het apparaat onder rembours naar de klant verstuurd.

De garantie voorziet geen tussenkomst van onze technici op de plaats waar de schaar op batterijen gebruikt, noch de demontage ervan.

Indien om praktische redenen een van onze technici ter plaatse gestuurd moet worden, zullen de arbeidskosten worden gefactureerd aan de geldende prijzen, vermeerderd met de eventuele reiskosten.

WORDEN UITGESLOTEN VAN DE GARANTIE:

- defecten veroorzaakt door onjuiste montage of gebruik;
- defecten veroorzaakt door externe factoren;
- defecten veroorzaakt door verwaarlozing of gebrekkig onderhoud;
- messen en normale slijtage.

DE GARANTIE VERVALT:

- in geval van achterstallige betalingen of andere contractbreuken;
- als er zonder onze toestemming reparaties of wijzigingen aan de schaar op batterijen worden aangebracht;
- indien het serienummer gewijzigd of verwijderd wordt;
- indien de schade veroorzaakt wordt door verkeerd gebruik, alsook door een verkeerde behandeling, zoals stoten, vallen en andere oorzaken die niet toe te schrijven zijn aan normale bedrijfsomstandigheden;
- indien het toestel uit elkaar gehaald is, ermee geknoeid is of gerepareerd is door technici die niet gemachtigd zijn door Rasor® Elettromeccanica S.r.l.;
- indien de schaar op batterijen wordt gebruikt voor andere doeleinden dan diegene die vermeld zijn in deze handleiding;
- indien niet-originele onderdelen van Rasor® gemonteerd zijn.

Reparaties die onder de garantie worden uitgevoerd, onderbreken de garantietermijn niet.

Voor alle geschillen is de rechtbank van Milaan (Italië) bevoegd.

RASOR ELETTROMECCANICA SRL

Via Giannetto Mattei 41/43

20044 Arese (MI) · Italy

tel. +39 02 66 22 12 31

info@rasor-cutters.com

www.rasor-cutters.com

FOLLOW US:

