

RASOR[®]

1946

**SPEED
CUT 2**

FORBICI ELETTRICHE

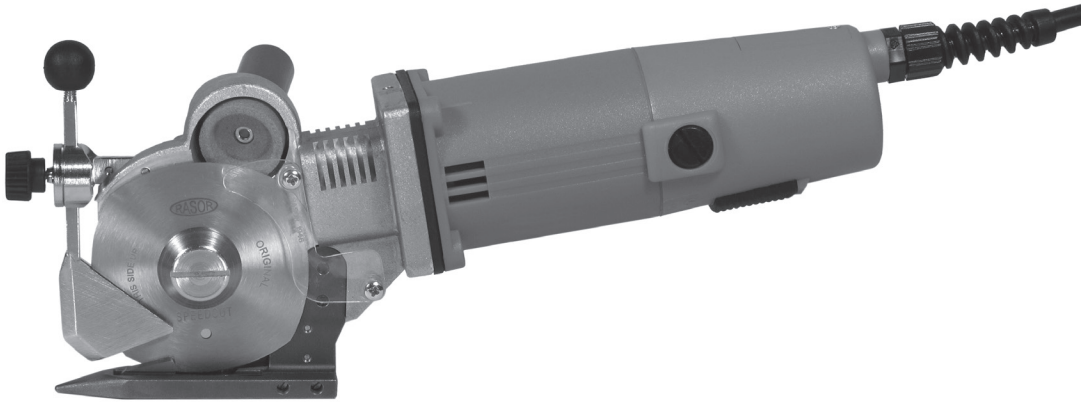

MANUALE D'USO



Nata come punto di riferimento per il taglio nel campo tessile, i prodotti Rasor® trovano ormai largo impiego in altri settori, quali chimico, automobilistico, nautico, sportivo, arredamento.

Rasor® vanta la continuità professionale di tre generazioni, grazie al prezioso supporto del socio fondatore, alla sua passione, dedizione e settantennale esperienza.

La caratteristica che contraddistingue Rasor® è quella che vede ogni fase di lavorazione, dal progetto al prodotto imballato per la consegna, svolgersi all'interno dell'azienda, grazie ad operatori cresciuti professionalmente in sintonia con lo spirito di essa e dei suoi fondatori, per garantire la qualità che costituisce il punto di forza sul quale Rasor® ha improntato fin dall'inizio la propria attività.

Questo spirito vede l'azienda impegnata giornalmente per il miglioramento della qualità del prodotto ed aperta allo studio ed allo sviluppo di nuovi materiali e nuove tecnologie.

RINGRAZIAMENTI

Gentile Cliente,

innanzitutto La ringraziamo per aver scelto un prodotto di Rasor® Elettromeccanica S.r.l.. Rasor® da anni è un punto di riferimento nel settore delle attrezzature destinate al taglio nei settori tessile, abbigliamento, arredamento, sartoria, impianti sportivi, chimico, automobilistico, nautico e dei materiali isolanti.

Da sempre la sua produzione è sinonimo di affidabilità, testimoniata dalla soddisfazione dei suoi numerosi Clienti.

La Qualità Rasor® sovrintende a tutte le attività dell'azienda, allo scopo di fornire al Cliente un servizio pienamente rispondente alle sue aspettative ed esigenze in termini di qualità del prodotto, affidabilità nelle consegne e disponibilità da stock di prodotti finiti.

Tutte le parti dei dispositivi sono state progettate e prodotte per garantire prestazioni ottimali. Per mantenere un livello qualitativo elevato ed una lunga affidabilità dei prodotti Rasor®, invitiamo i nostri Clienti ad usufruire solo di ricambi originali e di confrontarsi con la Casa Madre per qualsiasi intervento di manutenzione.



Il presente manuale d'uso è parte integrante delle forbici elettriche SPEEDCUT 2 e deve essere letto attentamente prima del suo utilizzo poiché fornisce importanti indicazioni riguardanti la sicurezza dell'installazione, dell'uso e della manutenzione. Conservare quindi con cura.



Prima di usare le forbici elettriche SPEEDCUT 2, leggere attentamente le norme generali di sicurezza di seguito riportate.

- **IMBALLAGGIO.**
Dopo aver tolto l'imballaggio assicurarsi dell'integrità delle forbici elettriche. In caso di dubbio non utilizzarle e rivolgersi presso un Centro Assistenza Autorizzato. Non lasciare gli eventuali elementi dell'imballaggio (sacchetti in plastica, polistirolo espanso, cartone, ecc.) alla portata di bambini o disabili in quanto potenziali fonti di pericolo.
- **EVITARE AMBIENTI PERICOLOSI.**
Evitare che i componenti delle forbici elettriche SPEEDCUT 2 entrino in contatto con superfici umide o bagnate.
- **TENERE LONTANI I BAMBINI.**
Nell'area di lavoro non devono avvicinarsi persone estranee, in particolare bambini.
- **CAVO DI ALIMENTAZIONE.**
Evitare che il cavo di alimentazione elettrica entri in contatto con oggetti caldi, superfici appuntite o con bordi taglienti. Non tirare mai il cavo di alimentazione della macchina. Questo non deve mai essere sostituito dall'utente nel caso venisse danneggiato. In caso di necessità rivolgersi a personale professionalmente qualificato.
- **TENERE IL POSTO DI LAVORO SEMPRE IN ORDINE.**
Il posto di lavoro deve essere sempre mantenuto in ordine e ben illuminato; non devono essere presenti liquidi o tracce di olio.
- **USARE SEMPRE LE FORBICI ELETTRICHE SPEEDCUT 2 IN MODO APPROPRIATO.**
Eseguire solo i lavori per i quali le forbici sono state costruite; non utilizzarle in lavori inadeguati.
- **RISPETTARE L'USO.**
Non tagliare materiali troppo spessi e verificare sempre la condizione della lama.
- **EVITARE LE MESSE IN MOTO ACCIDENTALI.**
Prima di collegare le forbici elettriche SPEEDCUT 2, accertarsi che tutto sia installato in modo corretto.
- **ABITI DA LAVORO.**
Non usare vestiti ampi o accessori che possono essere presa di parti in movimento.
- **OCCHIALI DI SICUREZZA E GUANTI DI PROTEZIONE A MAGLIA METALLICA.**
Usare sempre occhiali e guanti di protezione a maglia metallica omologati Rasor per le operazioni di uso e manutenzione (secondo la norma UNI EN 388:2004).
- **PARTI DI RICAMBIO.**
Per la manutenzione e sostituzione usare solo parti di ricambio originali. La manutenzione della lama deve essere effettuata solo dai tecnici Rasor®.
- **INSTALLAZIONE.**
Qualsiasi installazione non conforme a quanto specificato può compromettere la vostra sicurezza e far decadere la garanzia.



Lettera informativa

L'installatore e l'addetto alla manutenzione hanno l'obbligo di conoscere il contenuto del presente manuale. Ferme restando le caratteristiche essenziali del tipo di attrezzatura, la **Società Rasor® Elettromeccanica S.r.l.** si riserva il diritto di apportare le eventuali modifiche a parti, dettagli ed accessori, che riterrà opportune per il miglioramento del prodotto o per esigenze di carattere costruttivo o commerciale, in qualunque momento e senza impegnarsi ad aggiornare tempestivamente questa pubblicazione.



ATTENZIONE



TUTTI I DIRITTI SONO RISERVATI AI SENSI DELLA INTERNATIONAL COPYRIGHT CONVENTIONS,

è vietata la riproduzione di qualsiasi parte di questo manuale, in qualsiasi forma, senza l'esplicito permesso scritto della Rasor® Elettromeccanica S.r.l..

Il contenuto di questa guida può essere modificato senza preavviso. Ogni cura è stata posta nella raccolta e nella verifica della documentazione contenuta in questo manuale per rendere la guida quanto più completa e comprensibile.

Nulla di quanto contenuto nella presente pubblicazione può essere interpretato come garanzia o condizione espressa o implicita - inclusa non in via limitativa la garanzia di idoneità per un particolare scopo. Nulla di quanto contenuto nella presente pubblicazione può inoltre essere interpretato come modifica o asserzione dei termini di qualsivoglia contratto di acquisto.

I prodotti della Ditta Rasor® Elettromeccanica S.r.l. non sono progettati per funzionare in ambienti con pericolo di esplosioni e ad alto rischio di incendi e non possono tagliare materiali bagnati o umidi o lavorare in caso di pioggia. In caso di guasti o non corretto funzionamento, le forbici elettriche SPEEDCUT 2 non devono essere utilizzate fino a quando il Servizio Assistenza Tecnica non abbia ultimato l'intervento di riparazione.

Servizio Assistenza Tecnica



dal 1946

Per informazioni rivolgersi a
RASOR®ELETTROMECCANICA S.r.l.
Via V. Caldesi, 6; 20161, MILANO (MI) - ITALY
Tel: +39.02.66221231; Fax: +39.02.66221293
e-mail: info@rasorsportline.com
web: www.rasorsportline.com

ATTENZIONE

La configurazione originale delle forbici elettriche non deve essere assolutamente modificata. Al ricevimento delle stesse controllare che la fornitura corrisponda alle specifiche dell'ordine. In caso di non conformità informare immediatamente Rasor®.

Verificare inoltre che non vi siano stati danneggiamenti durante il trasporto.



dal 1946

2. TRASPORTO ED IMBALLO

Le forbici elettriche vengono consegnate in una valigetta al cui interno sono contenuti vari optional. Sull'imballo esterno sono indicati la codifica del prodotto ordinato e il numero di serie (vedi disegno 1). All'interno della confezione si trovano anche i seguenti accessori, contenuti in un sacchettino:

- 1) Lama a 4 lati;
- 2) Tubetto di grasso;
- 3) Punzone per montaggio/smontaggio lama;
- 4) Spazzole per motore elettrico;
- 5) Fusibile in vetro;
- 6) Chiavetta a farfalla per smontaggio dado lama.

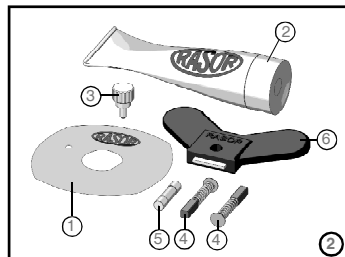
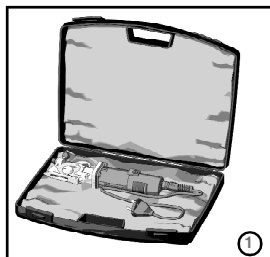

3. DATI TARGA

Le forbici elettriche riportano sulla parte frontale la targhetta di identificazione del costruttore e di conformità alla NORMA 2006/42/CE rappresentata anche sotto.

La targhetta non deve per nessun motivo essere rimossa, anche qualora l'attrezzatura venisse rivenduta. Per qualsiasi comunicazione con il costruttore citare sempre il numero di matricola riportato sulla targhetta stessa.

Sul cavo di alimentazione elettrica delle forbici è applicato un cartellino su cui sono stampati i pittogrammi indicanti le avvertenze di sicurezza che devono essere attentamente rispettate da chiunque si appresti ad usare la macchina. **Il mancato rispetto di quanto prescritto, solleva la Ditta costruttrice da eventuali danni o infortuni, a persone o cose, che ne potrebbero derivare e rende l'operatore stesso unico responsabile verso gli organi competenti.**

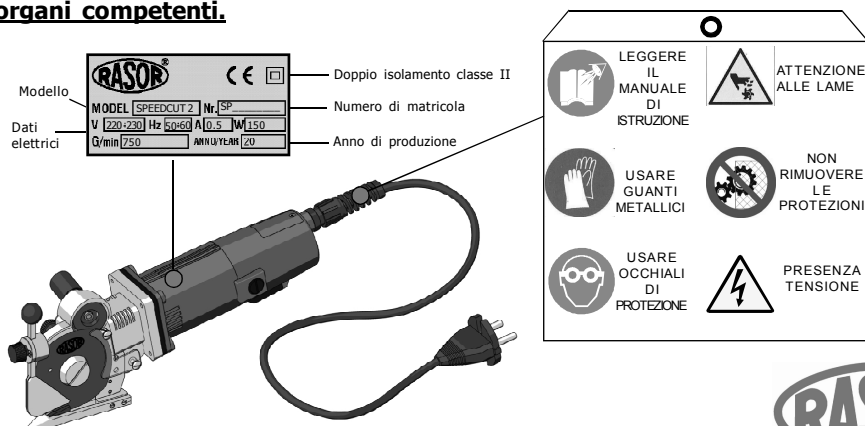

5. CARATTERISTICHE TECNICHE

Caratteristiche forbici elettriche SPEEDCUT 2

Diámetro lama	70 mm con controlama in metallo duro
Velocità lama	750 giri/min
Altezza utile di taglio	20 mm circa
Potenza motore	Monofase 220 V - 150 W
Assorbimento massimo	0,5 A
Peso (con cavo di alimentazione)	1150 g
Peso totale (con imballo)	2000 g
Lunghezza cavo elettrico	1,5 mt
Luminosità minima per le operazioni di lavoro	LUX 200
Vibrazioni all'avvio	< 2,5 m/s ²
Temperatura di utilizzo	0 ~ 55°C
Umidità di utilizzo	10 ~ 95% senza condensa

Caratteristiche lame disponibili

GC 70SHSS	Lama 4 lati Ø 70 mm, in Acciaio HSS
GC 70EHSS	Lama 6 lati Ø 70 mm, in Acciaio HSS
GC 70SHSSTF	Lama 4 lati Ø 70 mm, in Acciaio HSS rivestita in Teflon
GC 70EHSS	Lama 6 lati Ø 70 mm, in Acciaio HSS rivestita in Teflon

I dati tecnici sono indicativi e suscettibili di variazione senza preavviso

6. RUMORE PRODOTTO

Il livello di pressione acustica massima emessa dalle forbici elettriche SPEEDCUT 2 è pari a circa 60 dB (A).

La rilevazione del rumore aereo è stata effettuata secondo la norma UNI EN ISO 11202:2010. I livelli di rumorosità emessi dal dispositivo a varie distanze di rilievo (senza alcun sistema di filtrazione delle onde sonore) variano di pochi db (A)

NOTA

Con riferimento al Testo Unico Sicurezza sul Lavoro D. Lgs. 81/08 suggeriamo ai titolari delle forbici elettriche SPEEDCUT 2 di verificare tale direttiva.

7. CAMPO DI APPLICAZIONI

Le forbici elettriche SPEEDCUT 2 sono state progettate, costruite ed assemblate per il taglio a mezzo di lame rotative di tutti i tipi di erba sintetica e pavimentazioni sportive.

L'attrezzatura non deve funzionare:

- in ambienti con atmosfere esplosive;
- in presenza di polvere fine o di gas corrosivi;
- su materiali bagnati o umidi;
- per tagliare materiali plastici diversi dall'erba sintetica, metallici e legnosi.

L'uso delle forbici elettriche SPEEDCUT 2 per impieghi diversi da quanto sopra indicato è vietato e costituisce pericolo.



dal 1946

8. AVVERTENZE PER L'USO

Per poter lavorare in sicurezza, si raccomanda di rispettare le avvertenze sotto riportate.

- La lavorazione deve avvenire rispettando tassativamente le norme di sicurezza del Paese in cui il dispositivo viene venduto.
- E' fatto **DIVIETO ASSOLUTO** di fumare durante le operazioni di installazione o di uso o di sistemazione delle forbici elettriche.
- Il cliente s'impegna a rispettare ed a fare rispettare dai propri dipendenti e dalle persone delle quali deve rispondere, tutte le norme di legge e i regolamenti vigenti in materia di sicurezza, prevenzione degli infortuni sul lavoro e igiene del lavoro.
Il cliente assume pertanto l'obbligo di attenersi scrupolosamente a tutte le norme di leggi e regolamenti vigenti, nonché alle disposizioni particolari in vigore all'interno delle strutture sportive o pubbliche che il cliente dichiara di conoscere per averne ricevuto preventiva informazione.
- **Le forbici elettriche lavorano anche senza protezione di sicurezza. Tale protezione non deve MAI essere rimossa.**
- Verificare sempre la resistenza del materiale da tagliare e il tipo di lama che si sta utilizzando.
- Il cliente dovrà dotare il proprio personale oltre che dei dispositivi di protezione individuale necessari per l'esecuzione dei lavori, anche di quelli che potranno essere prescritti dal costruttore in relazione a condizioni di rischio specifiche dell'impianto e o dell'area presso la quale il suddetto personale si trovi ad operare.
- Un solo operatore deve impiegare le forbici elettriche stando sempre dietro all'impugnatura di guida. Non effettuare mai regolazioni con la lama in funzione o con la spina di corrente inserita.
- Porre sempre attenzione alla posizione del cavo elettrico prima che questo possa essere tranciato o danneggiato dalla lama.
- E' consentito il montaggio delle forbici elettriche SPEEDCUT 2 su macchine O.E.M. a patto che non ne venga in alcun modo modificata la struttura originale. In caso contrario, l'intervento deve essere certificato da Rasor®.

9. RISCHI RESIDUI

Nonostante le forbici elettriche siano sicure, gli operatori devono prestare attenzione ad evitare che si creino situazioni potenzialmente pericolose per la propria o altrui incolumità.

- ⊗ Alla fine delle operazioni di lavoro il motore può risultare caldo.
- ⊗ E' possibile far funzionare la lama di taglio con la protezione smontata.



dal 1946

10. USO

Per l'uso manuale delle forbici elettriche procedere come segue:

- 1) Predisporre il manto di erba sintetica da tagliare;
- 2) Portare il manto di erba sintetica al di sopra del piedino di taglio (vedi figura 3);
- 3) Regolare il sistema di apertura fibre in base allo spessore del tappeto (vedi figura 4).
Una regolazione molto bassa assicura una quantità minima di fibre tagliate;
- 4) Collegare le forbici all'alimentazione elettrica;
- 5) Attivare il pulsante di accensione;
- 6) Spingere le forbici elettriche nella direzione voluta, cercando di tenere il manto di erba sintetica tensionato il più possibile;
- 7) E' possibile tagliare anche il manto rovesciato (vedi figura 5).

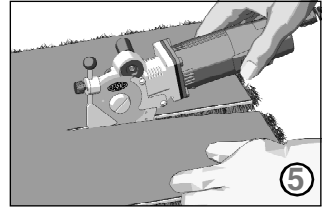
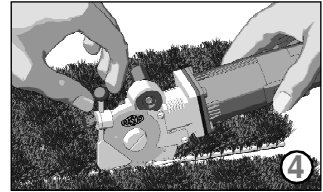
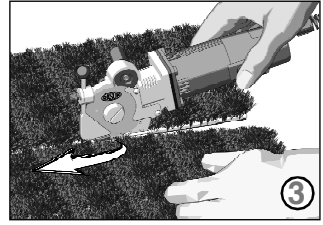

NOTA

La spinta sulle forbici elettriche deve essere il più uniforme possibile.

11. SOSTITUZIONE DEL FUSIBILE MOTORE

Per poter sostituire il fusibile del motore procedere come segue:

- 1) Scollegare la forbice dall'alimentazione elettrica;
- 2) Rimuovere la vite dallo sportellino del fusibile (vedi punto "A" figura 6);
- 3) Estrarre il fusibile in vetro tramite l'apposita pinzetta in dotazione (vedi figura 7);
- 4) Verificarne l'integrità (vedi figura 8) ed eventualmente installare un nuovo fusibile controllando che abbia il corretto amperaggio;
- 5) Richiudere lo sportellino e serrare la vite a fondo.

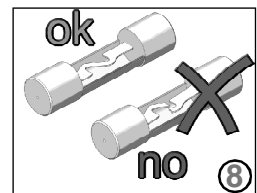
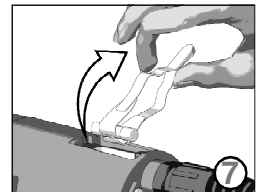
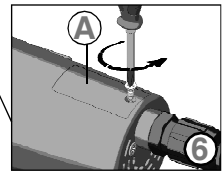
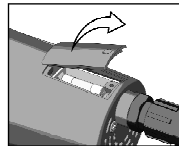

ATTENZIONE

Non utilizzare mai le forbici con lo sportellino del fusibile aperto.
Rischio shock elettrico.

RASOR[®]

dal 1946

12. SOSTITUZIONE DELLE SPAZZOLE MOTORE

Le forbici elettriche modello SPEEDCUT 2 sono dotate di un motore a magneti permanenti ad elevata potenza e coppia motrice. E' quindi necessario verificare periodicamente l'usura dei carboncini, in modo tale da non compromettere il funzionamento e la durata nel tempo del motore. Mediante un cacciavite a taglio piatto, svitare i cappellotti situati sulla calotta (vedi figura 9); sfilare i carboncini, controllarne l'usura ed eventualmente, procedere alla loro sostituzione. Rimontare i due cappellotti assicurandosi di tenerli perfettamente verticali ed avvitarli fino in fondo solo quando si è sicuri di aver trovato la giusta imboccatura.

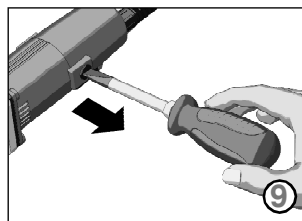

Nota: La spazzola deve essere inserita con la parte nera rivolta verso l'interno del motore.

Nota: Una leggera differenza di consumo tra le due spazzole è del tutto normale in un motore a magneti permanenti. Tuttavia, nel caso la differenza fosse eccessiva, è necessario rivolgersi ad un centro specializzato per un controllo di tutto l'apparecchio.

ATTENZIONE

Prima di effettuare qualsiasi operazione sulle forbici elettriche, assicurarsi che sia staccata la spina di alimentazione.

13. AFFILATURA DELLA LAMA

Dopo alcune ore di utilizzo continuativo delle forbici elettriche, o qualora le stesse dovessero perdere la capacità di taglio, è necessario procedere all'affilatura della lama.

Per eseguire tale operazione, avviare la lama e premere il pulsante affilatore "1" (come indicato in figura 10) per 3-4 secondi. Ripetere l'operazione 2-3 volte.

Qualora il processo di affilatura non risultasse efficace, verificare l'usura della mola smeriglio "2" (vedi figura 10). Qualora la mola "2" risultasse troppo consumata o sporca, provvedere alla sostituzione della stessa smontando la lama con l'apposito utensile.

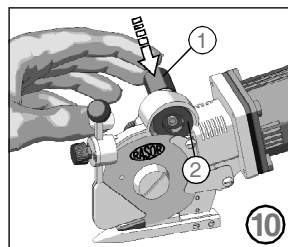

14. LUBRIFICAZIONE

Ogni 3-4 giorni di utilizzo della macchina è necessario effettuare la lubrificazione della coppia ingranaggi. Per praticare tale operazione, rimuovere il tappo di protezione "A" posto sulla testa delle forbici elettriche e riempirlo del grasso fornito in dotazione. Riavvitare il tappo "A" per pochi giri. Avvitare di qualche giro il tappo "A" ogni 2-3 ore di utilizzo della macchina (vedi figura 11). Riempire nuovamente il tappo una volta avvitato fino in fondo.

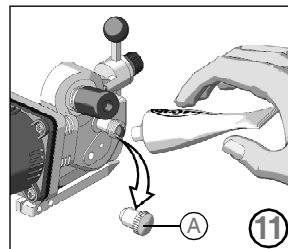

ATTENZIONE

La lama non deve mai essere sporca di grasso od olio.

RASOR[®]

dal 1946

15. SOSTITUZIONE DELLA LAMA

Qualora la lama non fosse più in grado di tagliare (anche dopo aver ripetuto più volte l'operazione di affilatura) è necessario sostituirla. Per effettuare tale processo, impiegare la chiave a farfalla "1" e il punzone "3" (indicati in figura 12).

Per la sostituzione procedere come segue:

- 1) Dotarsi di guanti di protezione conformemente al D.Lgs. 81/08;
- 2) Rimuovere la protezione di sicurezza posteriore fissa "A" (vedi figura 13) svitando le due viti a taglio "B" mediante un cacciavite (non fornito dal fabbricante) come indicato in figura 13.
- 3) Svitare manualmente il pomolo "C", svitare le due viti "D", rimuovere il coperchietto "E", quindi sfilare il dispositivo di apertura fibre "F" (vedi figura 14).
- 4) Inserire il punzone "3" (vedi figura 12) nel foro "G" (vedi figura 15), in modo da poter bloccare la lama (il foro sulla lama deve coincidere con quello sulla struttura).
- 5) Impiegare la chiave a farfalla "1" per svitare il dado "H" (vedi figura 15) e rimuovere la lama "I" (vedi figura 16).
- 6) Sostituire la lama usurata con una nuova "2", prestando attenzione a centrare la lama sull'ingranaggio, nella posizione corretta, e ricordarsi di montarla con il lato che riporta la scritta Rasor verso l'esterno delle forbici elettriche.
- 7) Rimontare il tutto ed effettuare alcune prove di taglio e affilatura.

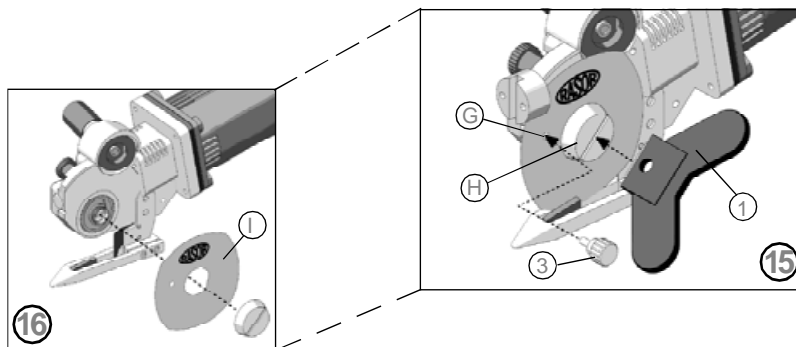
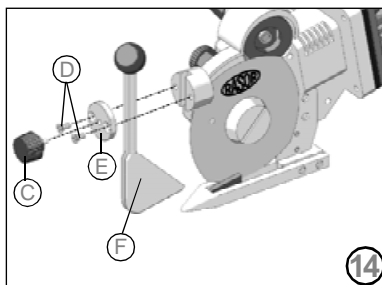
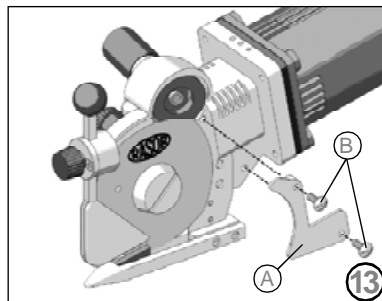
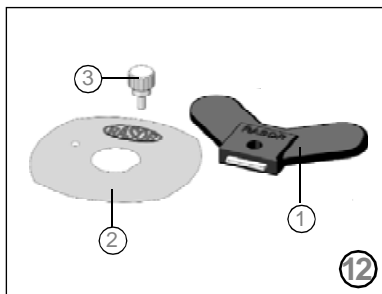

16. RISOLUZIONE DEI PROBLEMI

✘ PROBLEMA

⇒ SOLUZIONE

Il manto erboso non viene tagliato o si incastra tra la lama e la controlama

Verificare che lama e controlama siano a contatto

Verificare il tipo di manto erboso

Affilare la lama

Verificare lo spessore del manto erboso

Verificare che il motore giri correttamente

Ridurre la velocità di avanzamento

Verificare l'integrità della controlama

Effettuare la lubrificazione

La forbice elettrica è rumorosa

Smontare la lama e rimuovere i residui di erba

Verificare l'usura della coppia ingranaggi

La forbice elettrica si avvia lentamente, funziona a intermittenza o non si avvia

Verificare il fusibile di protezione mediante un tester

Verificare i collegamenti elettrici

Controllare le spazzole motore

Controllare il cavo di alimentazione

IT
12

17. ELENCO RICAMBI / ESPLOSO DI MONTAGGIO

CODICE	DESCRIZIONE	CODICE	DESCRIZIONE	CODICE	DESCRIZIONE	CODICE	DESCRIZIONE
F 5004	MOLLETTA PULSANTE	F 506002	MOLLETTA CONTATTO SPAZZOLE	F 7024	FLANGIA DI CHIUSURA	F 7054/1	RONDELLA DENTATA
F 5006	PULSANTE UNIPOLARE DI ACCENSIONE	F 5061L	VITE FISSAGGIO CONTATTI	F 7025	SUPPORTO MOTORE COMPLETO SPEEDCUT	F 7055	CONTROLAMA IN WIDIA CON MOLLA
F 5007L	CARBONCINO MOTORE SERIE LUNGA	F 5062	PORTACARBONCINO	F 7027	GIUNTO	F 7056	VITE FISS. CONTROLAME
F 5008	PIASTRINA FISS. INTERRUITTORE	F 5063	CAPELLOTTO PORTASPAZZOLE	F 7028	ANELLO DI CHIUSURA	F 7061	FELTRO SOTTOLAMA
F 5009	CAVALLOTTO FISSACAVO	F 7002	PASSACAVO A SPIRALE	F 7029	CUSCINETTO VITE SENZA FINE mm 10x22x6	FRNSP2	SET ACCESSORI COMPLETO SPEEDCUT2
F 5009/1	VITE FISS. CAVALLOTTO	F 7004	CAVI DI ALIMENTAZIONE CON SPINA INDUSTRIALE	F 7030	VITE SENZA FINE - MOD. 1	GC 7015	CIRCUITO ELETTRONICO CON FUSIBILE 1,6 A
F 501101	TERMINALE CONTATTO DX	F 7005	LEVA PULSANTE	F 7030CPL	VITE SENZA FINE COMPLETA - MOD. 1	GC 7016	FUSIBILE 1,6 A
F 501102	TERMINALE CONTATTO SX	F 7006	CAPELLOTTO SMERGLIO	F 7031	BRONZINA ANTIFRIZIONE	GC 70SHSS	LAMA 4-LATI Ø 70 mm, ACCIAIO H.S.S.
F 5012	PIASTRINA FISS. CUSCINETTO	F 7007	SISTEMA DI APERTURA FIBRE SPEEDCUT	F 7032	ANELLO SEGER	SW10860	SMERGLIO GRANA MEDIA
F 5013	VITE FISS. CALOTTA MOTORE	F 70071CPL	SET DI APERTURA FIBRE SPEEDCUT COMPLETO	F 7033	RONDELLA ONDULATA DI RASAMENTO	SW1086CPL	GRUPPETTO SMERGLIO COMPLETO
F 5014	VITE FISS. PIASTRINA INTERRUITTORE	F 7008	SFERA PER SUPPORTO SPEEDCUT	F 7036	RONDELLA DI RASAMENTO	SW108700	PERNO SMERGLIO
F 5015	VITE FISS. PIASTRINA CUSCINETTO	F 7009	POMELLO FISSAGGIO SUPPORTO SPEEDCUT	F 7037	GHIERA CORONA INGRANAGGIO	SW108800	MOLLA SMERGLIO Ø 11 mm
F 5017	CUSCINETTO MOTORE mm 5x16x5	F 701101	SUPPORTINO CILINDRICO	F 7038	CUSCINETTO CORONA INGRANAGGIO	SW108900	BUSSELLA FILETTATA
F 5018/1	COPIA MAGNETI PERMANENTI	F 7012	DISCO DI CHIUSURA	F 7039CPL	CORONA INGRANAGGIO COMPLETA	SW109000	MOLLA SMERGLIO Ø 6 mm
F 5020	VENTOLA	F 7013	VITE FISS.DISCO	F 7042	GHIERA FISSALAMA	SW109200	VITE FISS. CAPELLOTTO SMERGLIO
F 5021	CUSCINETTO MOTORE 6x19x6	F 701401	VITE FISS. SUPPORTINO CILINDRICO	F 7044	VITE FISS. CARTER PROTEZIONE POSTERIORE	SW109300	RONDELLA ACCIAIO
F 5022	MOLLA FISSAGGIO CUSCINETTO	F 7018	CARCASSINA MOTORE CON MAGNETI	F 7045	CARTER PROTEZIONE POSTERIORE	T104700	CAPELLOTTO GRASSATORE
F 5023	ANELLO DI COMPENSAZIONE	F 701901CPL	INDOTTO COMPLETO 110 V	F 7045CPL	SET PROTEZIONE POSTERIORE	T104800	GRASSATORE
F 5025	VITE FISS. COPERCHIO MOTORE	F 7019CPL	INDOTTO COMPLETO 220 V	F 7049	MOLLETTA FERMAFILO	T106000	VITE SINISTRA FISS. CORONA INGRANAGGIO
F 50304	VITE FISS. COPERCHIO FUSIBILE	F 70202	COPERCHIO FUSIBILE	F 7050	VITE FISS. MOLLETTA FERMAFILO	T107900	GRASSO LUBRIFICANTE
F 5057	PUNZONE BLOCCALAMA	F 70203	CALOTTA MOTORE CON BUCO	F 7053	PIEDINO SALDATO		
F 5059	CHIAVE MONTAGGIO/SMONTAGGIO LAMA	F 70203CPL	CALOTTA MOTORE COMPLETO	F 7054	VITE FISS. PIEDINO		



dal 1946

GARANZIA

Le forbici elettriche Rasor® Elettromeccanica S.r.l. sono garantite per 12 mesi dalla data riportata nell'ultima pagina di questo manuale, salvo diversi accordi scritti.

La garanzia copre tutti i difetti di materiali e di fabbricazione e prevede la sostituzione di parti di ricambio o la riparazione dei pezzi difettosi esclusivamente a nostra cura e presso la nostra officina. In caso di reso per riparazione in garanzia, **il cliente è obbligato a spedire a Rasor® sempre le forbici complete. Non verranno accettate riparazioni in garanzia su singoli componenti guasti.**

Il materiale in riparazione dovrà essere inviato in PORTO FRANCO.

A riparazione avvenuta, il dispositivo sarà inviato in PORTO ASSEGNATO al Cliente.

La garanzia non prevede l'intervento di nostri tecnici sul luogo di impiego delle forbici elettriche, né il loro smontaggio.

Nel caso in cui, per esigenze pratiche, dovesse essere inviato un nostro tecnico, la prestazione di manodopera sarà fatturata ai prezzi correnti, più eventuale trasferta e spese di viaggio.

Sono esclusi dalla garanzia:

- ☞ guasti causati da utilizzo o montaggio non corretti,
- ☞ guasti causati da agenti esterni,
- ☞ guasti causati da incuria o scarsa manutenzione,
- ☞ le lame e i prodotti di normale usura.

LA GARANZIA DECADE:

- ☞ in caso di morosità o altre inadempienze contrattuali,
- ☞ qualora fossero fatte, senza nostro consenso, riparazioni o modifiche alle nostre forbici elettriche,
- ☞ qualora il n° di matricola venisse manomesso o cancellato,
- ☞ qualora il danno venisse causato da un utilizzo scorretto, così come da cattivo trattamento quali colpi, cadute ed altre cause non attribuibili a condizioni normali di funzionamento,
- ☞ qualora il dispositivo risultasse smontato, manomesso o riparato da personale non autorizzato da Rasor® Elettromeccanica S.r.l.,
- ☞ nel caso in cui le forbici elettriche venissero impiegate per scopi diversi da quelli indicati nel presente manuale.

Le riparazioni effettuate in garanzia non interrompono la durata della stessa.

Per ogni controversia il Foro Competente è quello di Milano.

Vi ringraziamo anticipatamente dell'attenzione che presterete a questo manuale e Vi invitiamo a segnalarci eventuali suggerimenti che riterrete necessarie per renderlo più completo.

RASOR ELETTROMECCANICA SRL

Via Vincenzo Caldesi 6

20161 Milan · Italy

ph. +39 02 66 22 12 31

fax +39 02 66 22 12 93

info@rasor-cutters.com

www.rasor-cutters.com

FOLLOW US:

