

# RASOR®

1946

PNEUMATYCZNA JEDNOSTKA TNĄCA

## FP-CROSS



## INSTRUKCJA OBSŁUGI I KONSERWACJI

Przed użyciem urządzenia należy uważnie przeczytać niniejszą instrukcję, a następnie przechowywać ją razem z produktem.

TŁUMACZENIE ORYGINALNEJ I KOMPLETNEJ INSTRUKCJI

## ZNACZENIE SYMBOLI OSTRZEGAWCZYCH I INFORMUJĄCYCH O NIEBEZPIECZEŃSTWIE

Instrukcje bezpieczeństwa, których nieprzebranie może spowodować obrażenia, są oznaczone następującymi symbolami:



### UWAGA NIEBEZPIECZEŃSTWO

Wskazuje czynności, które, jeśli nie zostaną wykonane prawidłowo, mogą spowodować wypadki o charakterze ogólnym lub mogą spowodować nieprawidłowe działanie lub uszkodzenie urządzenia i/lub materiałów; wymagają zatem szczególnej uwagi i odpowiedniego przygotowania.



### UWAGA ZAGROŻENIE ELEKTRYCZNE

Wskazuje czynności, które, jeśli nie zostaną wykonane prawidłowo, mogą spowodować wypadki związane z prądem elektrycznym lub mogą spowodować nieprawidłowe działanie lub uszkodzenie urządzenia i/lub materiałów; wymagają zatem szczególnej uwagi i odpowiedniego przygotowania.



### ZABRANIA SIĘ

Wskazuje czynności, których NIE WOLNO wykonywać.

## CE - DEKLARACJA ZGODNOŚCI

**PRODUKT WYKONANY PRZEZ:  
RASOR ELETTRMECCANICA SRL**

Via Giannetto Mattei, 41/43 - 20044 Arese- (MI) - ITALY

**Model:** FP-CROSS

**Rasor Elettromeccanica S.r.l.** oświadcza na swoją wyłączną odpowiedzialność, że wyżej wymienione produkty, do których odnosi się niniejsza deklaracja, są zgodne z dyrektywami w sprawie zbliżenia ustawodawstw państw członkowskich EWG:

- Maszynowa 2006/42/WE;
- Kompatybilność elektromagnetyczna 2014/30/UE
- Dyrektywa RoHS 2011/65/UE
- Norma IEC EN 62841-1
- Norma IEC 62841-2-2

**Inz. Lorenzo Spinelli**  
CEO

## SPIS TREŚCI

<b>1</b>	<b>INFORMACJE OGÓLNE.....</b>	<b>3</b>
1.1	Ważne informacje dotyczące bezpieczeństwa	3
1.1.1	Ostrzeżenia ogólne	3
1.2	Zakazy	4
1.3	Przemieszczanie i przechowywanie	4
1.4	Ograniczenia dotyczące użytkowania	4
1.5	Dane techniczne	4
1.6	Poziom hałas	4
1.7	Wibracje	4
1.8	Ograniczenie odpowiedzialności	4
1.9	Dane identyfikacyjne	4
1.10	Zawartość opakowania	5
1.11	Opis urządzenia	5
<b>2</b>	<b>OBŚŁUGA.....</b>	<b>6</b>
2.1	Montaż O.E.M.	6
2.2	Zespół przygotowania powietrza (opcjonalny)	7
<b>3</b>	<b>KONSERWACJA.....</b>	<b>7</b>
3.1	Ostrzenie ostrza	7
3.2	Smarowanie	8
3.3	Wymiana ostrza	8
3.3.1	Dostępne ostrza	9
3.4	Ewentualne usterki i możliwe przyczyny/środki zaradcze	9
<b>4</b>	<b>CZĘŚCI ZAMIENNE.....</b>	<b>10</b>
<b>5</b>	<b>UTYLIZACJA.....</b>	<b>10</b>
5.1	Utylizacja produktu po zakończeniu jego eksploatacji	10
<b>6</b>	<b>GWARANCJA.....</b>	<b>11</b>

# INFORMACJE OGÓLNE

## 1 INFORMACJE OGÓLNE

### 1.1 Ważne informacje dotyczące bezpieczeństwa

#### 1.1.1 Ostrzeżenia ogólne

- Zamieszczone poniżej instrukcje są przeznaczone dla użytkownika produktu, który musi ich dokładnie przestrzegać, ponieważ niewłaściwe użytkowanie urządzenia może spowodować obrażenia, uszkodzenie produktu i szkody materialne, zwalniając **Rasor Elettromeccanica S.r.l.** z wszelkiej odpowiedzialności.
- Instrukcja musi być zawsze dołączona do produktu, do którego się odnosi, i przechowywana w miejscu dostępnym dla użytkowników.
- Jakiegokolwiek powielanie, nawet częściowe, ilustracji lub tekstu zawartych w niniejszej instrukcji jest zabronione. La **Rasor Elettromeccanica S.r.l.** zastrzega sobie prawo do wprowadzania zmian w dokumentacji bez uprzedzenia.



#### UWAGA NIEBEZPIECZEŃSTWO

Produkt może być uruchamiany i używany tylko wtedy, gdy przestrzegane są wszystkie wskazówki bezpieczeństwa zawarte w niniejszej instrukcji.

**Nieprzestrzeganie informacji podanych w niniejszych instrukcjach lub jakakolwiek interwencja na produkcie niewykonana przez naszych wykwalifikowanych techników spowoduje unieważnienie gwarancji i zwolnienie producenta z wszelkiej odpowiedzialności za wypadki z udziałem ludzi, szkody materialne lub uszkodzenie produktu.**



#### UWAGA NIEBEZPIECZEŃSTWO

Przed uruchomieniem sprawdzić, czy części pneumatyczne i mechaniczne są w idealnym stanie.

Stosować wyłącznie oryginalne części zamienne dostarczone przez Rasor Elettromeccanica S.r.l.

Wszelkie wymagane prace (konserwacja lub naprawa) muszą być wykonywane przez wykwalifikowany personel po odłączeniu źródła zasilania, co zapobiega przypadkowemu uruchomieniu, które mogłoby spowodować obrażenia ciała lub szkody materialne. Samo wyłączenie produktu nie jest wystarczające.

**Użytkownik musi ściśle przestrzegać obowiązujących w jego kraju przepisów BHP oraz zapewnić sobie odpowiednie środki ochronne podczas użytkowania i konserwacji produktu.**



#### UWAGA NIEBEZPIECZEŃSTWO

Szczególnie ważne jest, aby produkt był przechowywany w miejscu niedostępnym dla dzieci i zwierząt domowych. Produkt należy użytkować wewnątrz budynków, z dala od cieplej i wilgoci.

Produkt należy czyścić wyłącznie suchą szmatką, po uprzednim odłączeniu go od źródła zasilania.

Podczas normalnej pracy z urządzeniem nie nosić luźnej odzieży ani akcesoriów, które mogą stanowić źródło zagrożenia.

**Podczas normalnego cyklu roboczego należy obowiązkowo używać rękawic ochronnych z siatki metalowej i okularów ochronnych.**



#### UWAGA NIEBEZPIECZEŃSTWO

Jednostka tnąca pracuje również bez osłony ochronnej.

Osłony tej nie wolno NIGDY zdejmować.

Pod koniec pracy części metalowe mogą być gorące.



#### UWAGA NIEBEZPIECZEŃSTWO

Zawsze zwracać uwagę na położenie przewodu powietrza, aby nie został on przecięty lub uszkodzony przez ostrze.



#### UWAGA NIEBEZPIECZEŃSTWO

Dopuszcza się montaż jednostki tnącej **GRT-CROSS** na maszynach O.E.M., pod warunkiem, że pierwotna konstrukcja nie zostanie w żaden sposób zmodyfikowana.

W przeciwnym razie interwencja wymaga certyfikatu ze strony Rasor Elettromeccanica S.r.l.

## 1.2 Zakazy



### ZABRANIA SIĘ

- ZABRANIA SIĘ dokonywania zmian lub modyfikacji produktu i jego połączeń pneumatycznych lub mechanicznych.
- ZABRANIA SIĘ usuwania części produktu.
- ZABRANIA SIĘ użytkowania produktu w środowiskach zagrożonych wybuchem i/lub pożarem.

## 1.3 Przemieszczanie i przechowywanie

Produkt musi być przechowywany w oryginalnym opakowaniu, w zadaszonym, suchym miejscu, chronionym przed ciepłem, zabrudzeniami i wilgocią. Temperatura przechowywania może się zmieniać w zakresie od 0° do + 55°C.

## 1.4 Ograniczenia dotyczące użytkowania

Wszystkie produkty Rasor Elettromeccanica są testowane przed wysyłką do klienta, aby zapewnić bezpieczną i długotrwałą eksploatację.

Produkt może być używany wyłącznie zgodnie z jego przeznaczeniem. Każde użycie niezgodne z przeznaczeniem jest zabronione i stanowi zagrożenie.

Maksymalna temperatura pracy produktu wynosi 55° C.

## 1.5 Dane techniczne

Model	FP-CROSS
<b>Średnica ostrza</b>	70 mm, z przeciwostrzem z twardego metalu
<b>Ostrze w zestawie</b>	70EHSS, 6-kątne, stal HSS
<b>Prędkość ostrza</b>	1300 r.p.m.
<b>Wysokość użyteczna cięcia</b>	20 mm
<b>Moc</b>	380 W (przy ciśnieniu roboczym)*
<b>Ciśnienie robocze</b>	maks. 6 bar* (±1 bar) ze smarowanym powietrzem
<b>Zużycie powietrza</b>	9 l/s*
<b>Waga netto</b>	920 g
<b>Waga całkowita (z opakowaniem)</b>	1750 g
<b>Ciśnienie akustyczne</b>	72 dB*
<b>Minimalne natężenie światła podczas pracy</b>	200 LUX
<b>Drgania podczas rozruchu</b>	<2,5 m/s <sup>2</sup> *
<b>Temperatura robocza</b>	0 - 55° C
<b>Wilgotność robocza</b>	10 - 95% bez skroplin

\* podane dane odnoszą się do zalecanego ciśnienia roboczego wynoszącego 6 barów

## 1.6 Poziom hałasu

Maksymalny emitowany poziom ciśnienia akustycznego wynosi około 70 dB. Pomiar emitowanego hałasu został przeprowadzony zgodnie z normą UNI EN ISO 15744:2008. Poziomy hałasu emitowanego przez urządzenie w różnych odległościach pomiaru (bez jakiegokolwiek systemu filtrowania fal dźwiękowych) różnią się od siebie o kilka db.

## 1.7 Wibracje

Jednostka tnąca **FP-CROSS** jest zgodna z Dekretem Ustawodawczym nr 187 z 19.08.2005 r. wdrażającym Dyrektywę Europejską nr 2002/44/WE w sprawie ryzyka spowodowanego wibracjami mechanicznymi.

## 1.8 Ograniczenie odpowiedzialności

Producent nie ponosi żadnej odpowiedzialności za uszkodzenia i awarie spowodowane przez:

- nieprzestrzeganie zaleceń zawartych w niniejszej instrukcji
- nieprawidłowo wykonane naprawy (użycie nieoryginalnych części zamiennych i akcesoriów może negatywnie wpłynąć na funkcjonowanie produktu)
- szkody spowodowane samowolnymi modyfikacjami dokonanymi przez użytkownika lub nieuprawnionymi ingerencjami
- brak konserwacji
- usterki zasilania
- uszkodzenia lub wady spowodowane niewłaściwym użytkowaniem
- użycie przez niewykwalifikowany lub nieupoważniony personel
- uszkodzenia lub wady spowodowane nieprzestrzeganiem zasad użytkowania i konserwacji.

## 1.9 Dane identyfikacyjne

**FP-CROSS** jest wyposażona w Laserowe Oznakowanie Identyfikacyjne (A) przedstawiające dane techniczne produktu. Upewnić się, że produkt jest w niego wyposażony, w przypadku jego braku natychmiast powiadomić producenta i/lub sprzedawcę. Urządzenia bez oznaczenia nie mogą być używane, pod rygorem wygaśnięcia wszelkiej odpowiedzialności ze strony producenta.

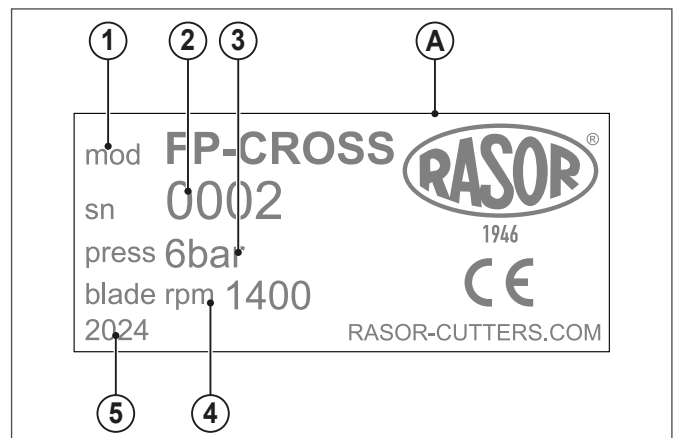

- 1 Model
- 2 Numer seryjny
- 3 Ciśnienie robocze
- 4 Obr./min ostrza
- 5 Rok produkcji

# INFORMACJE OGÓLNE

## 1.10 Zawartość opakowania

Nóż **FP-CROSS** jest dostarczany wraz z akcesoriami w walizeczce (A). Kod zamówionego produktu i numer seryjny są podane na opakowaniu zewnętrznym.

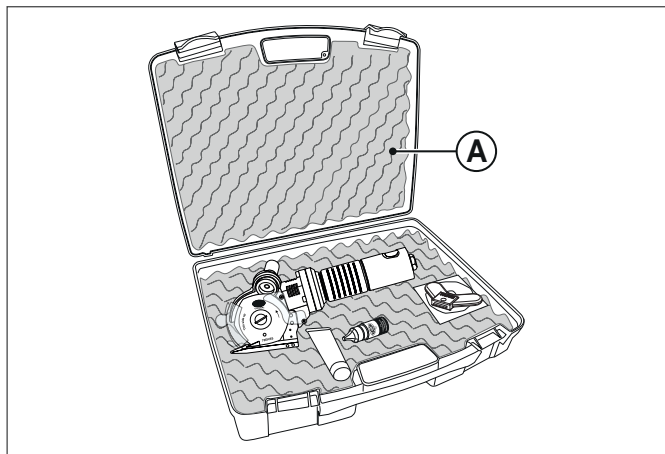

Wewnątrz opakowania znajdują się również następujące akcesoria:

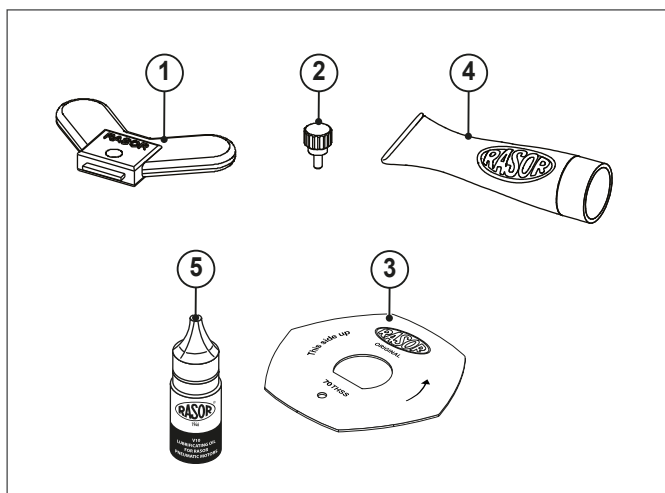

- 1 Klucz motylkowy do demontażu/montażu ostrza
- 2 Trzpień do montażu/demontażu ostrza
- 3 Ostrze 6-kątne
- 4 Tubka smaru
- 5 Olej smarowy 30 ml

## 1.11 Opis urządzenia

Jednostka tnąca **FP-CROSS** jest przeznaczona do montażu na maszynach automatycznych (np. rozszerzarkach, maszynach do cięcia komputerowego itp.) przy wykorzystaniu zacisku „szczękowego” (niedostarczanego przez firmę Rasor).

Umożliwia operacje cięcia ciągłego i, poprzez montaż w serii, cięcie na różnych wysokościach.

Szczególnie nadaje się do cięcia typu cross-cut.

Jednostka tnąca **FP-CROSS** została zaprojektowana, zbudowana i zmontowana do cięcia za pomocą obrotowego ostrza tkanin i materiałów wszelkiego rodzaju, **INNYCH NIŻ** metale, tworzywa sztuczne lub drewno.

Urządzenie nie może być używane:

- w środowiskach z atmosferą wybuchową;
- w obecności drobnego pyłu lub gazów korozyjnych;
- do cięcia materiałów z tworzyw sztucznych, metalu i drewna.

**Użycie jednostki tnącej FP-CROSS do zastosowań innych niż zalecane powyżej jest zabronione i stanowi źródło zagrożenia.**

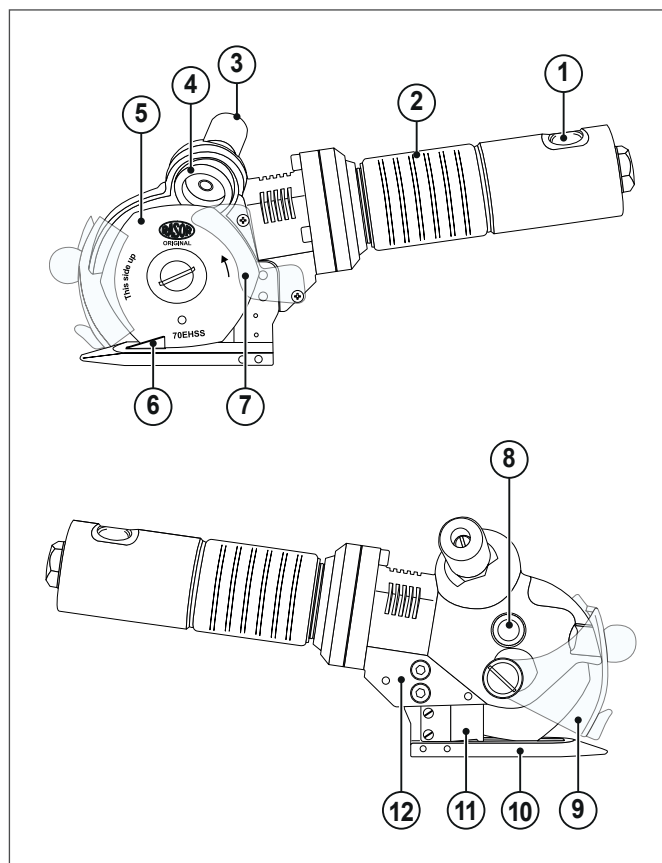

- |  |                                    |
|--|------------------------------------|
| 1 Złącze 1/4" G do podłączenia powietrza | 7 Tylna osłona ostrza (stała)      |
| 2 Silnik pneumatyczny                    | 8 Smarowniczka                     |
| 3 Przycisk ostrzenia                     | 9 Przednia osłona ostrza (ruchoma) |
| 4 Ostrzałka                              | 10 Stopka podporowa                |
| 5 Ostrze wielokątne                      | 11 Zacisk przytrzymujący           |
| 6 Przeciwostrze                          | 12 Wspornik silnika                |

## 2 OBSŁUGA

### 2.1 Montaż O.E.M.

#### OSTRZEŻENIA



Do podłączenia pneumatycznego stosować przewody o średnicy wewnętrznej co najmniej 8 mm.

Aby użyć jednostki tnącej, należy:

- Zamontować jednostkę tnącą FP-CROSS na maszynie O.E.M. za pomocą zacisku szczękowego (1);

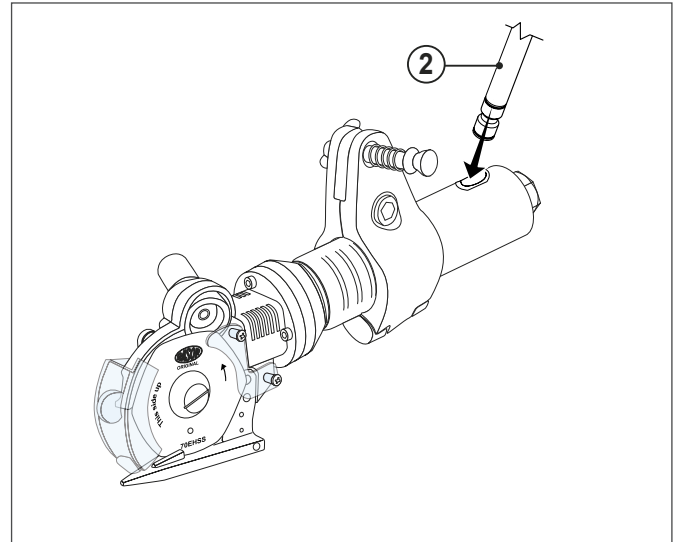
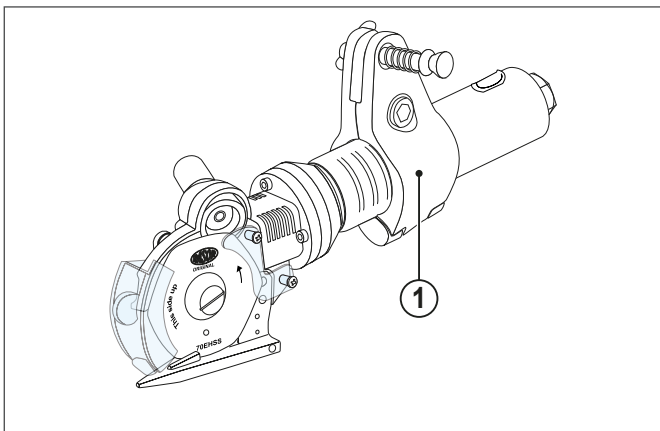

- Ustawić manometr na 6 barów (wyposażenie opcjonalne);
- Umieścić materiał na stopce;
- Uruchomić jednostkę tnącą, otwierając powietrze zdalnie;

Jednostka tnąca FP-CROSS może pracować, pozostając nieruchoma (podawanie materiału) lub przesuając się, gdy materiał jest nieruchomy.

#### UWAGA NIEBEZPIECZEŃSTWO



Nie dokręcać nadmiernie mocowania szczęk. Może to spowodować owalizację silnika i jego nieprawidłowe działanie.

- Podłączyć złącze powietrza 1/42 GAS (2). Powietrze musi być sterowane zdalnie.

#### UWAGA NIEBEZPIECZEŃSTWO



Jednostka tnąca FP-CROSS nie jest wyposażona w rozrusznik. Po włączeniu powietrza ostrze zacznie się obracać.

# KONSERWACJA

## 2.2 Zespół przygotowania powietrza (opcjonalny)

Jednostka tnąca musi być zasilana obligatorycznie suchym, nasmarowanym powietrzem o ciśnieniu maks. 6 barów.

Rasor Elettromeccanica S.r.l. zaleca stosowanie specjalnego oleju pneumatycznego „Rasor VG 10”.

Rasor Elettromeccanica S.r.l. zapewnia „zespół filtra reduktora z manometrem” skalibrowany już pod kątem ilości oleju, jaka ma być dozowana (wyposażenie opcjonalne).

W skład zespołu wchodzi:

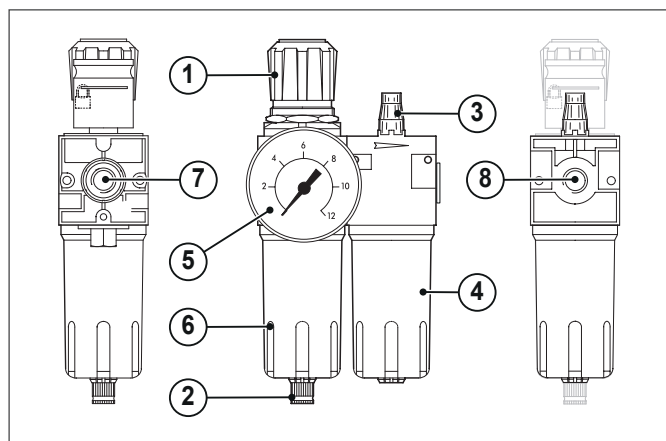

- 1 Reduktor ciśnienia
- 2 Zawór spustowy kondensatu
- 3 Zespół olejarki kropłowej
- 4 Zbiornik oleju
- 5 Manometr
- 6 Zbiornik kondensatu
- 7 Złącze do przyłączenia szybkozłączki do połączenia z siecią 1/4" GAS
- 8 Złącze do przyłączenia szybkozłączki do połączenia z jednostką tnącą 1/4" GAS.

Informacje na temat użytkowania i konserwacji znajdują się w instrukcji dołączonej do filtra.

## 3 KONSERWACJA

### 3.1 Ostrzenie ostrza

Po kilku godzinach używania jednostki tnącej w sposób ciągły lub w przypadku utraty zdolności cięcia konieczne jest naostrzenie ostrza.



#### UWAGA

Przycisk ostrzenia można nacisnąć tylko wtedy, gdy przednia ruchoma osłona jest całkowicie opuszczona.

W tym celu należy uruchomić ostrze i wcisnąć przycisk ostrzenia (1) na 3-4 sekundy.

Czynność powtórzyć 2-3 razy.

Jeśli proces ostrzenia nie jest skuteczny, sprawdzić stopień zużycia ściernicy (2).

Jeśli ściernica (2) okaże się zbyt zużyta lub zabrudzona, należy ją wymienić, zdejmując ostrze za pomocą odpowiedniego narzędzia.

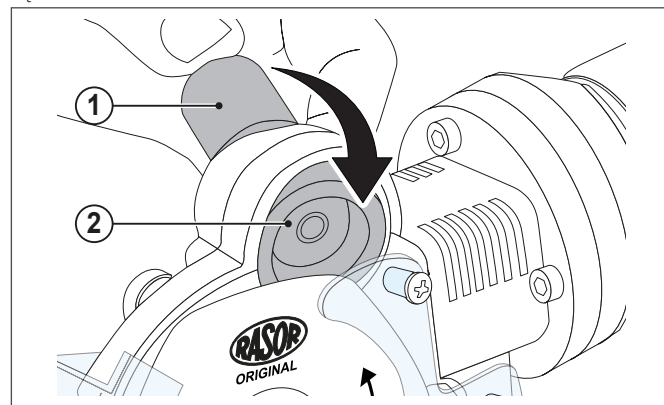

## 3.2 Smarowanie

Co 2-3 dni użytkowania urządzenia konieczne jest nasmarowanie pary kół zębatach, aby utrzymać je w dobrym stanie i ograniczyć zużycie.

W tym celu zdjąć zatyczkę ochronną (1) umieszczoną na wsporniku silnika jednostki tnącej i napełnić go dostarczonym smarem.

Przykręcić z powrotem zatyczkę (1) aż do oporu.

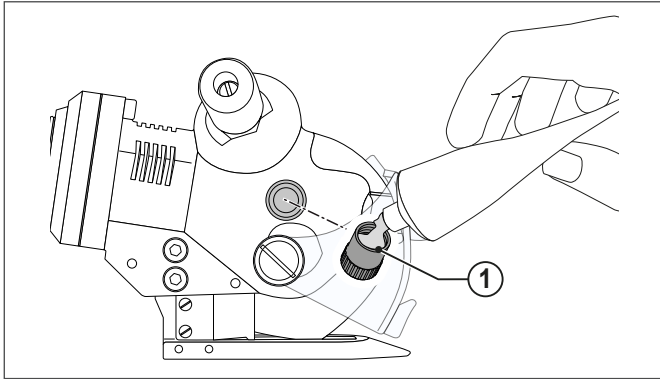

### UWAGA



Ostrze nie może być nigdy zabrudzone smarem ani olejem, gdyż może to spowodować uszkodzenie ciętego materiału.

## 3.3 Wymiana ostrza

Jeśli ostrze nie jest już w stanie ciąć (nawet po wielokrotnym ostrzeniu), należy je wymienić.

Do przeprowadzenia tej czynności potrzebny jest klucz motylkowy (1) i trzpień blokujący ostrze (2).

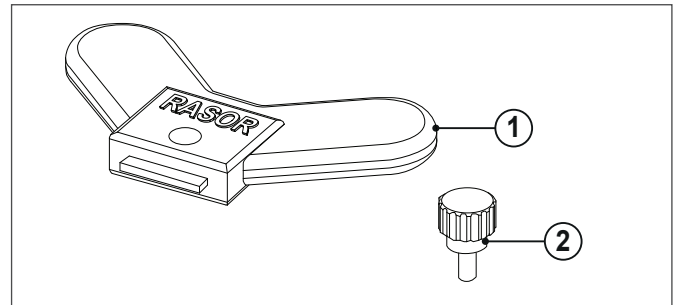

W celu wymiany należy:

- 1 Odłączyć sprężone powietrze od maszyny;
- 2 Zaopatrzyć się w rękawice ochronne zgodne z dekretem legislacyjnym 81/08;
- 3 Odkręcić śruby (3) i (4) i zdjąć osłonę tylną (A);
- 4 Odkręcić śrubę (5) i zdjąć osłonę ochronną ostrza (B);

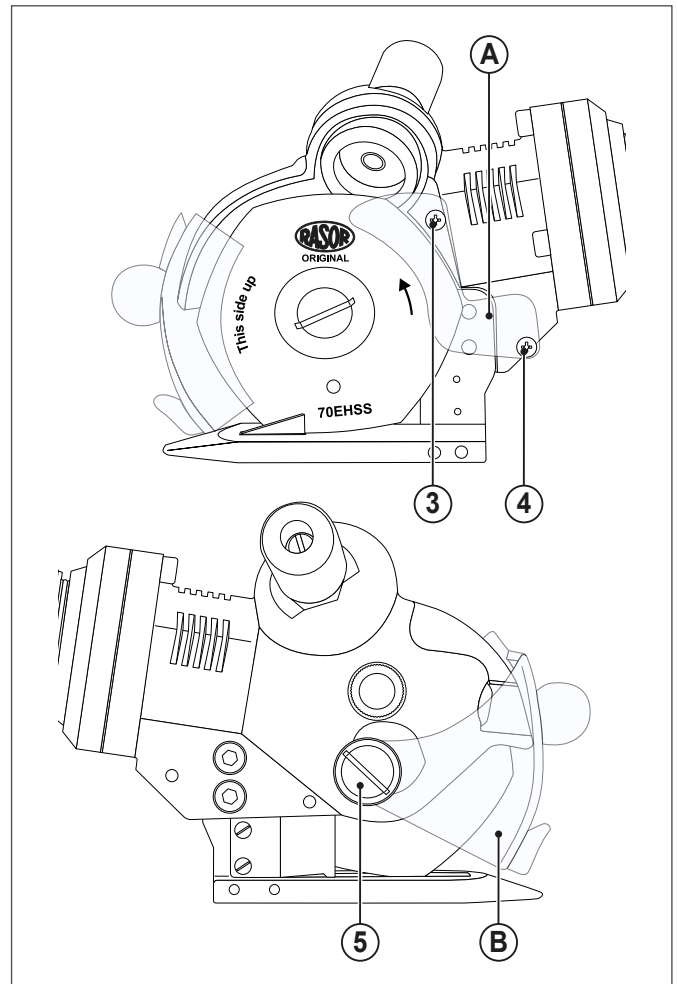



# KONSERWACJA

- 5 Włożyć trzpień (2) w otwór (C), tak aby zablokować ostrze, obracając je, aż otwory się pokryją;
- 6 Umieścić klucz motylkowy (1) na nakrętce mocującej ostrze (6), odkręcić nakrętkę pierścieniową i zdjąć ostrze (7);

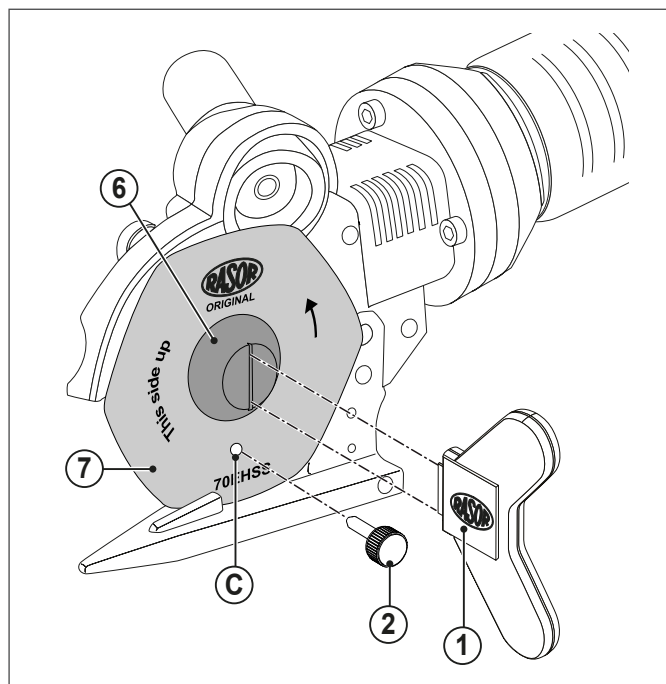

- 7 Wymienić zużyte ostrze na nowe (8) o tym samym rozmiarze i parametrach technicznych, zwracając uwagę na wyśrodkowanie ostrza na kole zębatym w prawidłowym położeniu. Zamontować ostrze tak, aby napisy były widoczne dla operatora;

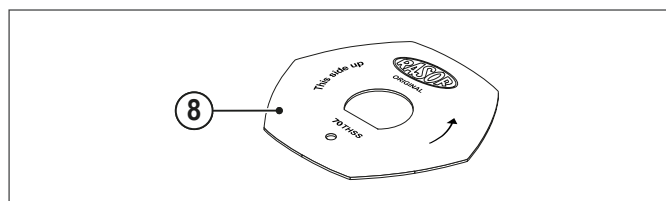

- 8 Złożyć całość z powrotem i przeprowadzić kilka prób cięcia i ostrzenia.

## 3.3.1 Dostępne ostrza

KOD	OPIS
70SHSS	Ostrze 4-kątne Ø 70 mm, ze stali HSS
70EHSS	Ostrze 6-kątne Ø 70 mm, ze stali HSS
70CHSS	Ostrze okrągłe Ø 70 mm, ze stali EXTRA
70SHSSTF	Ostrze 4-kątne Ø 70 mm, ze stali HSS pokrytej Teflonem®
70EHSSTF	Ostrze 6-kątne Ø 70 mm, ze stali HSS pokrytej Teflonem
70EMD	Ostrze 6-kątne Ø 70 mm, z węgliku spiekanego (Widia®)
70DHSS	Ostrze 10-kątne Ø 70 mm, ze stali HSS
70DHSSTN	Ostrze 10-kątne Ø 70 mm, ze stali powlekannej tytanem
70DHSSTF	Ostrze 10-kątne Ø 70 mm, ze stali pokrytej Teflonem®

Dane techniczne mają charakter orientacyjny i mogą ulec zmianie bez powiadomienia.

## 3.4 Ewentualne usterki i możliwe przyczyny/środki zaradcze

USTERKA	ŚRODKI ZARADCZE
	Sprawdzić, czy ostrze i przeciwostrze stykają się i czy na przeciwostrzu nie ma pozostałości materiału
	Sprawdzić stan przeciwostrza pod kątem uszkodzeń
Tkanina nie daje się przeciąć lub utyka między ostrzem a przeciwostrem	Sprawdzić rodzaj tkaniny Naostrzyć ostrze Sprawdzić grubość tkaniny Sprawdzić kompatybilność pomiędzy ostrzem a tkaniną Sprawdzić, czy turbina obraca się prawidłowo Zmniejszyć prędkości posuwu Przeprowadzić smarowanie
Jednostka tnąca głośno pracuje	Zdemontować ostrze i usunąć resztki materiału Sprawdzić tłumik Sprawdzić zużycie pary kół zębatych
Jednostka tnąca uruchamia się powoli, pracuje z przerwami lub nie uruchamia się	Sprawdzić obwód pneumatyczny pod kątem uszkodzeń Ustawić ciśnienie robocze na 6 barów Sprawdzić średnicę wewnętrzną przewodów rurowych i połączeń (min. Ø 8 mm)



## OSTRZEŻENIA

W przypadku usterek innych niż wymienione w tabeli należy skonsultować się ze sprzedawcą

## 4 CZĘŚCI ZAMIENNE

### OSTRZEŻENIA



Stosować wyłącznie oryginalne części zamienne w celu wymiany wadliwych elementów.

W przypadku montażu nieoryginalnych części zamiennych gwarancja wygasa ze skutkiem natychmiastowym.

Przy zamawianiu części zamiennych należy zawsze podawać dokładny numer modelu wraz z numerem seryjnym urządzenia.

### ZABRANIA SIĘ



Stosowanie nieoryginalnych części zamiennych może spowodować usterki i być źródłem zagrożenia dla osób lub mienia.

**Montaż nieoryginalnych części zamiennych powoduje utratę gwarancji.**

### OSTRZEŻENIA



**Rozstrzelony rysunek przedstawiający kody części zamiennych jest dostępny na stronie [www.rasor-cutters.com](http://www.rasor-cutters.com)**

## 5 UTYLIZACJA

### 5.1 Utylizacja produktu po zakończeniu jego eksploatacji



#### UWAGA

Niektóre części produktu mogą zawierać substancje zanieczyszczające lub niebezpieczne, które rozproszone w środowisku mogą mieć szkodliwy wpływ na środowisko i zdrowie ludzi.

Odpowiednia zbiórka selektywna w celu późniejszego przekazania zużytych urządzeń do przyjaznego dla środowiska recyklingu, obróbki i utylizacji pomaga uniknąć ewentualnych negatywnych skutków dla środowiska i zdrowia oraz wspiera ponowne wykorzystanie i/lub recykling materiałów, z których wykonane są urządzenia.



#### UWAGA

Lokalne przepisy mogą przewidywać wysokie kary w przypadku niewłaściwej utylizacji tego produktu.

## 6 GWARANCJA

Jednostka tnąca FP-CROSS marki Rasor® Elettromeccanica S.r.l. jest objęta gwarancją przez okres 12 miesięcy od daty wystawienia faktury, o ile nie dokonano innych ustaleń w formie pisemnej.

Jednostka tnąca FP-CROSS marki Rasor® Elettromeccanica S.r.l. jest objęta gwarancją przez okres 12 miesięcy od daty wystawienia faktury, o ile nie dokonano innych ustaleń w formie pisemnej.

Gwarancja obejmuje wszelkie wady materiałowe i produkcyjne oraz przewiduje wymianę lub naprawę wadliwych części wyłącznie przez nas i w naszym warsztacie.

**W przypadku wysyłki urządzenia w celu przeprowadzenia naprawy gwarancyjnej, klient jest zobowiązany do przesłania firmie Rasor® kompletnej jednostki tnącej. Naprawy gwarancyjne pojedynczych wadliwych komponentów nie będą akceptowane.**

Materiał podlegający naprawie musi zostać przesłany NA KOSZT NADAWCY.

Po dokonaniu naprawy, nożyce zostaną odesłane do klienta NA KOSZT ODBIORCY.

Gwarancja nie przewiduje interwencji naszych techników w miejscu użytkowania jednostki tnącej ani jej demontażu.

W przypadku, gdy ze względów praktycznych konieczne okaże się wysłanie jednego z naszych techników, koszty robocizny zostaną zafakturowane według aktualnych stawek wraz z ewentualnymi kosztami wyjazdu służbowego i podróży.

GWARANCJA NIE OBEJMUJE:

- usterek spowodowanych nieprawidłowym użytkowaniem lub montażem;
- usterek spowodowanych czynnikami zewnętrznymi;
- usterek spowodowanych zaniedbaniem lub niewystarczającą konserwacją;
- ostrzy i produktów ulegających normalnemu zużyciu;
- usterek spowodowane przez nieprzygotowane (wilgotne, nienasmarowane) powietrze.

GWARANCJA WYGASA:

- w przypadku zaległości w uiszczaniu należności lub innych naruszeń umowy;
- w przypadku dokonania, bez naszej zgody, napraw lub modyfikacji jednostki tnącej;
- w przypadku naruszenia lub usunięcia numeru seryjnego;
- w przypadku uszkodzenia spowodowanego niewłaściwym użytkowaniem, jak również niewłaściwym obchodzeniem się, np. uderzeniami, upadkami i innymi przyczynami, których nie można przypisać normalnej eksploatacji;
- w przypadku demontażu, naruszenia lub naprawy urządzenia przez pracowników nieupoważnionych do tego przez Rasor® Elettromeccanica S.r.l.;
- w przypadku używania jednostki tnącej do celów innych niż wskazane w niniejszej instrukcji;
- w przypadku montażu części zamiennych innych niż oryginalne części zamienne Rasor®.

Naprawy dokonane w ramach gwarancji nie przerywają okresu gwarancji.

W przypadku wszelkich sporów sądem właściwym jest sąd w Mediolanie.

**RASOR ELETTROMECCANICA SRL**

Via Giannetto Mattei 41/43

20044 Arese (MI) · Italy

ph. +39 02 66 22 12 31

info@rasor-cutters.com

[www.rasor-cutters.com](http://www.rasor-cutters.com)

FOLLOW US:

