

RASOR®

1946

UNITATE DE TĂIERE PNEUMATICĂ FP-CROSS



INSTRUCȚIUNI DE UTILIZARE ȘI ÎNTREȚINERE

Înainte de a utiliza dispozitivul, citiți cu atenție acest manual și păstrați-l împreună cu produsul.

INSTRUCȚIUNI ORIGINALE ȘI COMPLETE

SEMNIIFICAȚIA SIMBOLURILOR DE AVERTIZARE ȘI PERICOL

Indicațiile de siguranță, a căror nerespectare poate provoca daune fizice, sunt identificate prin următoarele simboluri:

ATENȚIE PERICOL



Indică operațiuni care, dacă nu sunt efectuate corect, pot provoca accidente de natură generală sau pot genera defecțiuni sau daune aparatului și/sau materialelor; necesită, prin urmare, o atenție deosebită și o pregătire adecvată.

ATENȚIE PERICOL ELECTRIC



Indică operațiuni care, dacă nu sunt efectuate corect, pot provoca accidente de natură electrică; sau pot genera defecțiuni sau daune aparatului și/sau materialelor; necesită, prin urmare, o atenție deosebită și o pregătire adecvată.

ESTE INTERZISĂ



Indică operațiuni care NU TREBUIE să fie efectuate.

CE - DECLARAȚIE DE CONFORMITATE

PRODUS REALIZAT DE:

RASOR ELETTROMECCANICA SRL

Via Giannetto Mattei, 41/43 - 20044 Arese- (MI) - ITALIA

Model: FP-CROSS

Rasor Elettromeccanica S.r.l. declară pe propria răspundere că produsele menționate mai sus, la care se referă această declarație, sunt conforme cu Directivele privind armonizarea legislațiilor statelor membre CEE referitoare la:

- Mașini 2006/42/CE;
- Compatibilitatea Electromagnetică 2014/30/UE
- Directiva RoHS 2011/65/UE
- Normativa CEI EN 62841-1
- Normativa IEC 62841-2-2

Milano, 15/03/2025



Ing. Lorenzo Spinelli
Director general

CUPRINS

1 GENERALITĂȚI.....	3
1.1 Informații importante pentru siguranță	3
1.1.1 Avertizări generale	3
1.2 Interdicții	4
1.3 Deplasare și depozitare	4
1.4 Limite de folosire	4
1.5 Caracteristici tehnice	4
1.6 Nivel de zgomot	4
1.7 Vibrații	4
1.8 Limitarea răspunderii	4
1.9 Date de identificare	4
1.10 Conținutul pachetului	5
1.11 Descrierea aparatului	5
2 UTILIZARE.....	6
2.1 Instalare O.E.M.	6
2.2 Grup tratament aer (opțional)	7
3 ÎNȚREȚINERE.....	7
3.1 Ascuțirea lamei	7
3.2 Lubrifiere	8
3.3 Înlocuirea lamei	8
3.3.1 Lame disponibile	9
3.4 Anomalii și cauze/soluții posibile	9
4 PIESE DE SCHIMB.....	10
5 ELIMINARE.....	10
5.1 Eliminarea produsului la sfârșitul vieții sale utile	10
6 GARANȚIE.....	11

GENERALITĂȚI

1 GENERALITĂȚI

1.1 Informații importante pentru siguranță

1.1.1 Avertizări generale

- Următoarele instrucțiuni trebuie păstrate de către utilizatorul produsului, care trebuie să le urmeze cu atenție, deoarece utilizarea necorespunzătoare a dispozitivului poate provoca daune persoanelor, produsului și bunurilor, exonerând **Rasor Elettromeccanica S.r.l.** de orice răspundere.
- Aceste instrucțiuni trebuie să însoțească întotdeauna produsul la care se referă și să fie păstrate într-un loc accesibil și ușor de consultat de către utilizatori.
- Este interzisă, în orice formă, reproducerea, chiar și parțială, a ilustrațiilor sau a textului prezent în aceste instrucțiuni. **Rasor Elettromeccanica S.r.l.** își rezervă dreptul de a modifica documentația fără niciun preaviz.



ATENȚIE PERICOL

Produsul trebuie pus în funcțiune și utilizat numai dacă toate măsurile de siguranță din aceste instrucțiuni au fost respectate.

Nerespectarea informațiilor furnizate în aceste instrucțiuni sau intervențiile asupra produsului care nu sunt realizate de tehnicienii noștri autorizați vor anula garanția și vor exonera producătorul de orice răspundere în caz de accidentarea persoanelor, de daune asupra bunurilor sau asupra produsului.



ATENȚIE PERICOL

Înainte de punerea în funcțiune, verificați ca părțile pneumatice și mecanice să fie în stare bună.

Utilizați doar piese de schimb originale furnizate de Rasor Elettromeccanica S.r.l.

Orice operațiune necesară (întreținere sau reparație) trebuie efectuată de personal calificat, după deconectarea sursei de alimentare, prevenind astfel pornirea accidentală care ar putea cauza daune persoanelor sau bunurilor. Oprirea produsului nu este suficientă.

Utilizatorul trebuie să respecte cu strictețe normele de siguranță în vigoare în țara sa și să utilizeze echipamente de protecție adecvate pentru folosirea și întreținerea produsului.



ATENȚIE PERICOL

Este deosebit de important să țineți produsul departe de copii și animale de companie.

Produsul trebuie utilizat în interior, ferit de ploaie și umezeală. Produsul trebuie curățat doar cu o cârpă uscată, după ce a fost deconectat de la sursa de alimentare.

În timpul operațiunilor normale de lucru, nu folosiți haine largi sau accesorii care pot reprezenta un risc.

În timpul ciclului normal de lucru, este obligatoriu să utilizați mănuși de protecție cu plasă metalică și ochelari de protecție.



ATENȚIE PERICOL

Unitatea de tăiere funcționează și fără protecție de siguranță. Această protecție nu trebuie îndepărtată NICIODATĂ.

La sfârșitul operațiunilor de lucru, piesele metalice pot fi fierbinți.



ATENȚIE PERICOL

Acordați întotdeauna atenție poziției tubului de aer pentru ca acesta să nu fie tăiat sau deteriorat de lamă.



ATENȚIE PERICOL

Este permisă montarea unității de tăiere **GRT-CROSS** pe mașinile O.E.M., cu condiția ca structura originală a acestora să nu fie modificată în niciun fel.

În caz contrar, intervenția trebuie să fie certificată de Rasor Elettromeccanica S.r.l.

1.2 Interdicții



ESTE INTERZISĂ

- ESTE INTERZIS să se efectueze modificări sau schimbări la produs și la conexiunile sale pneumatice sau mecanice.
- ESTE INTERZIS să se scoată părți ale produsului.
- ESTE INTERZIS să se utilizeze produsul în medii cu risc de explozie și/sau incendiu.

1.3 Deplasare și depozitare

Produsul trebuie păstrat în ambalajul original, într-un loc acoperit și uscat, protejat de surse de căldură, murdărie și umiditate. Temperaturile de depozitare pot varia de la 0° la +55°C.

1.4 Limite de folosire

Toate produsele Rasor Elettromeccanica sunt testate înainte de expedierea către client, pentru a asigura o funcționare sigură și durabilă.

Produsul trebuie utilizat numai pentru scopurile prevăzute. Orice altă utilizare este interzisă și reprezintă un pericol.

Temperatura maximă de funcționare a produsului este de 55° C.

1.5 Caracteristici tehnice

Model	FP-CROSS
Diametru lamă	70 mm, cu lamă fixă din metal dur
Lamă inclusă	70EHSS, 6 laturi, Oțel HSS
Viteza lamei	1300 r.p.m.
Înălțime utilă de tăiere	20 mm
Putere	380 W (la presiunea de lucru)*
Presiune de lucru	max. 6 bar* (±1 bar) cu aer lubrifiat
Consum de aer	9 l/sn*
Greutate netă	920 g
Greutate totală (cu ambalaj)	1200 g
Presiune sonoră	72 dB*
Luminozitate minimă pentru operațiunile de lucru	200 LUX
Vibrații la pornire	<2,5 m/s ² *
Temperatură de utilizare	0 - 55° C
Umiditate de utilizare	10 - 95% fără condens

* datele raportate se referă la presiunea de lucru recomandată de 6 bar.

1.6 Nivel de zgomot

Nivelul maxim de presiune acustică emisă este de aproximativ 70 dB. Măsurarea zgomotului aerian a fost efectuată conform normei UNI EN ISO 15744:2008. Nivelurile de zgomot emise de dispozitiv la diferite distanțe de măsurare (fără niciun sistem de filtrare a undelor sonore) variază cu câțiva dB.

1.7 Vibrații

Unitatea de tăiere **FP-CROSS** este conformă cu Decretul Legislativ nr. 187 din 19/08/2005 care transpune Directiva Europeană nr. 2002/44/CE privind riscurile generate de vibrațiile mecanice.

1.8 Limitarea răspunderii

Producătorul nu își asumă nicio răspundere pentru daune și anomalii de funcționare cauzate de:

- nerespectarea a instrucțiunilor din acest manual
- reparații executate necorespunzător (utilizarea pieselor de schimb și accesoriilor neoriginale poate afecta negativ funcționarea produsului)
- daune provocate de modificări arbitrare din partea utilizatorului sau de intervenții neautorizate
- lipsa întreținerii
- defecte de alimentare
- daune sau defecte cauzate de utilizarea necorespunzătoare
- utilizarea de către personal necalificat sau neautorizat
- daune sau defecte cauzate de nerespectarea normelor de utilizare și întreținere.

1.9 Date de identificare

FP-CROSS este prevăzut cu o Marcare de Identificare cu Laser (A) care conține datele tehnice ale produsului. Asigurați-vă că produsul este prevăzut cu această marcă, în caz contrar contactați imediat producătorul și/sau distribuitorul. Aparatele fără marcă nu trebuie utilizate, altfel producătorul nu va mai fi responsabil pentru eventualele daune.

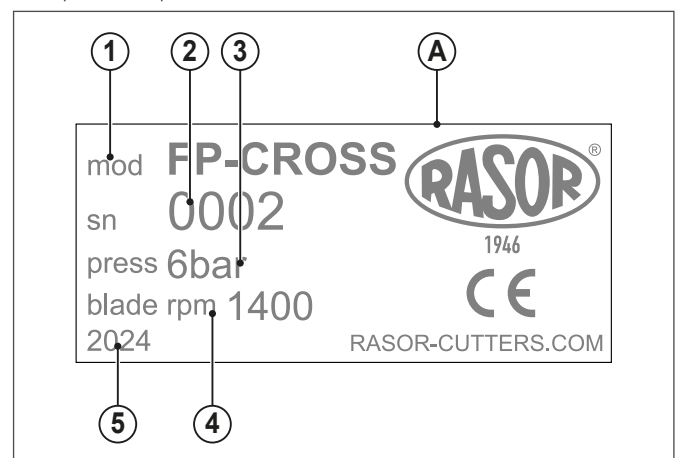

- 1 Model
- 2 Număr de serie
- 3 Presiune de lucru
- 4 RPM ale lamei
- 5 Anul de fabricație

GENERALITĂȚI

1.10 Conținutul pachetului

FP-CROSS este livrat împreună cu accesoriile într-o geantă (A). Pe ambalajul exterior sunt indicate codul produsului comandat și numărul de serie.

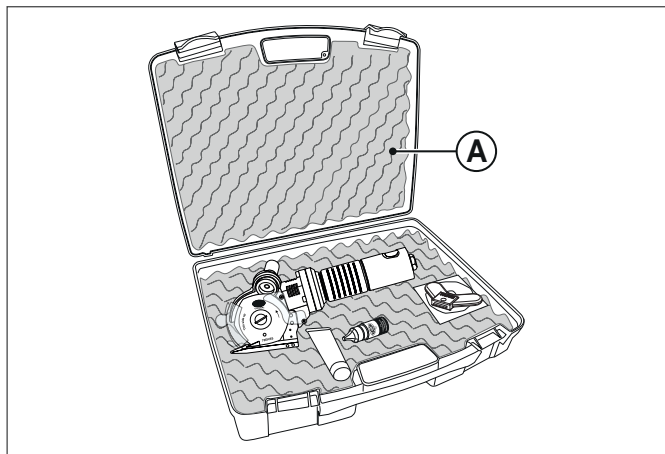

În interiorul geții se găsesc și următoarele accesorii:

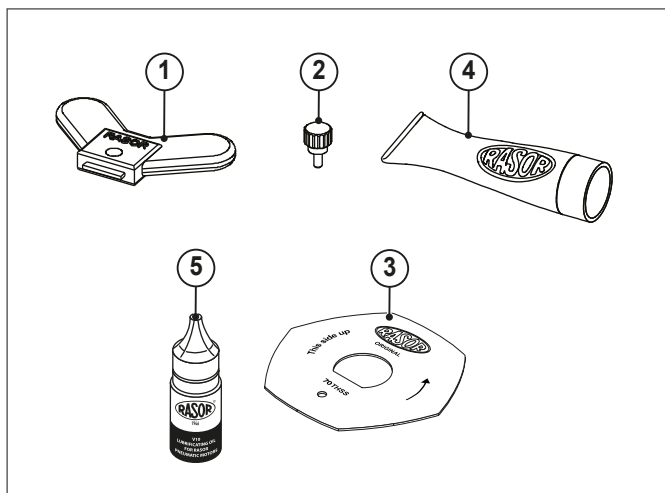

- 1 Cheie fluture pentru demontarea/montarea lamei
- 2 Ștanță pentru montare/demontare lamă
- 3 Lamă cu 6 laturi
- 4 Tub cu unsoare de lubrifiere
- 5 Ulei lubrifianț 30 ml

1.11 Descrierea aparatului

Unitatea de tăiere **FP-CROSS** este proiectată pentru montajul pe mașini automate (de ex. întinzătoare, tăiere computerizată etc.) printr-un sistem de prindere tip „fălci” (neinclus în livrare de Rasor).

Permite operațiuni de tăiere continuă și, prin montajul în serie, tăierea la înălțimi variabile.

Este deosebit de indicată pentru tăiere transversală.

Unitatea de tăiere **FP-CROSS** a fost proiectată, construită și asamblată pentru tăierea cu lamă rotativă a țesăturilor și materialelor de orice fel, **CU EXCEPȚIA** materialelor metalice, plastice sau lemnoase.

Dispozitivul nu trebuie să funcționeze:

- în medii cu atmosferă explozivă;
- în prezența prafului fin sau a gazelor corozive;
- pentru tăierea materialelor plastice, metalice și lemnoase.

Utilizarea unității de tăiere FP-CROSS în alte scopuri decât cele menționate mai sus este interzisă și reprezintă un pericol.

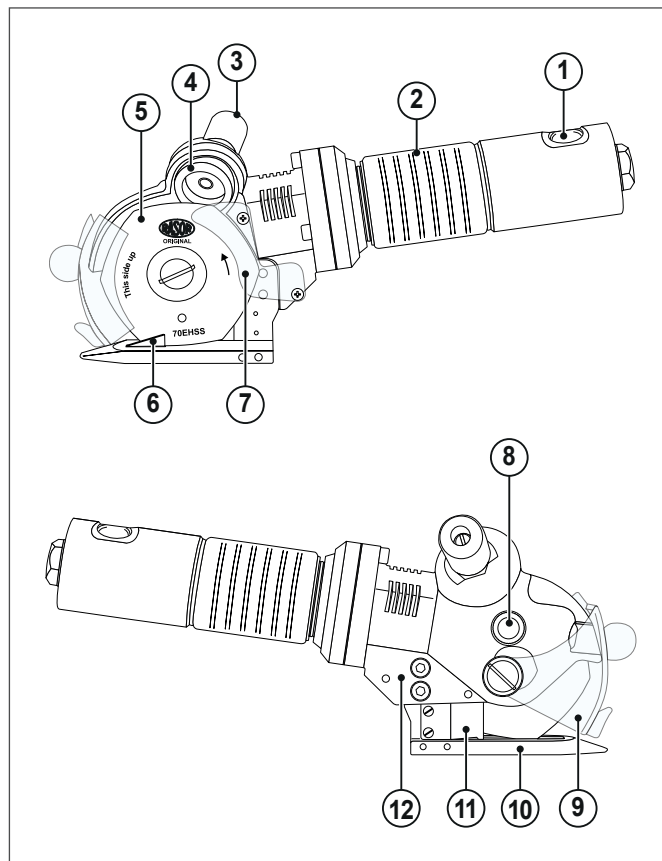

- | | |
|--|--|
| 1 Racord 1/4" gaz pentru conector de aer | 7 Carter protecție posterioară lamă (fixă) |
| 2 Motor pneumatic | 8 Gresor |
| 3 Buton de ascuțire | 9 Carter de protecție anterioară lamă (mobilă) |
| 4 Dispozitiv de ascuțire | 10 Picioruș de sprijin |
| 5 Lamă poligonală | 11 Clemă de fixare a firului |
| 6 Lamă fixă | 12 Suport motor |

2 UTILIZARE

2.1 Instalare O.E.M.

AVERTIZĂRI



Pentru conectarea pneumatică, utilizați tuburi cu diametrul interior de cel puțin 8 mm.

Pentru folosirea unității de tăiere procedați în felul următor:
 – Instalați unitatea de tăiere FP-CROSS pe mașina O.E.M. printr-un sistem de prindere cu fălci (1);

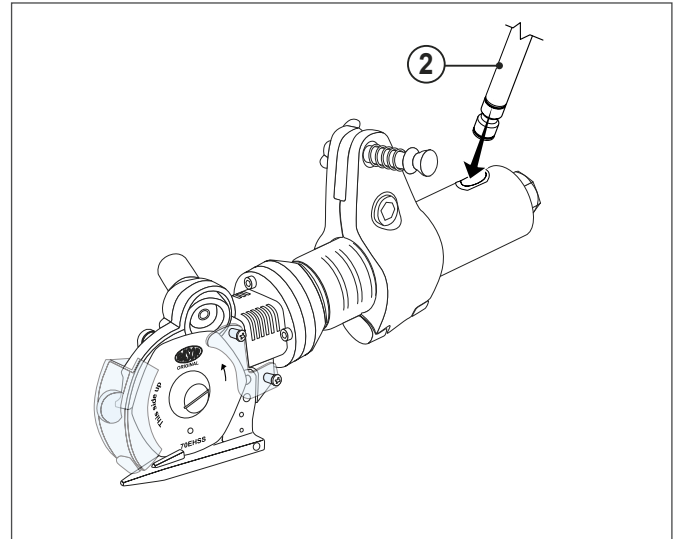
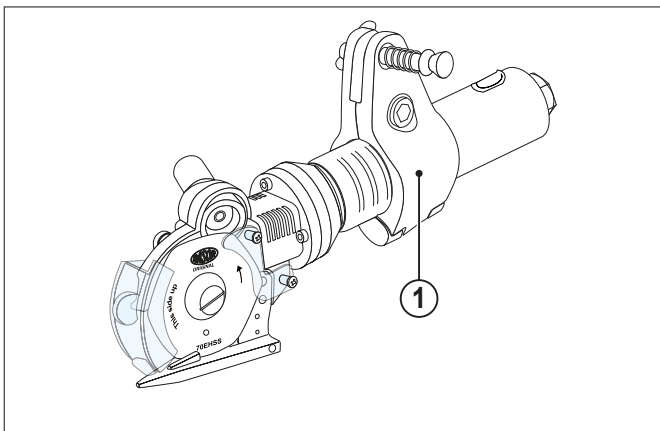

- Reglați manometrul pe 6 bar (opțional);
- Aduceți materialul deasupra tălpii de tăiere;
- Porniți unitatea de tăiere deschizând aerul de la distanță;

Unitatea de tăiere FP-CROSS poate funcționa în poziție fixă (cu materialul în mișcare) sau poate fi deplasată cu materialul staționar.

ATENȚIE PERICOL



Nu strângeți excesiv fălcile de prindere. Această operațiune poate ovaliza motorul, ducând la funcționarea defectuoasă.

- Conectați conectorul de aer de 1/42 GAZ (2). Aerul trebuie comandat de la distanță.

ATENȚIE PERICOL



Unitatea de tăiere FP-CROSS nu are sistem de pornire. Odată ce aerul este activat, lama va începe să se rotească.

2.2 Grup tratament aer (opțional)

Unitatea de tăiere trebuie alimentată obligatoriu cu aer uscat și lubrifiat la o presiune maximă de 6 bar.

Rasor Elettromeccanica S.r.l. recomandă utilizarea uleiului pneumatic special „Rasor VG 10”.

Rasor Elettromeccanica S.r.l. pune la dispoziție un „filtru cu grup reductor și manometru” deja calibrat pentru cantitatea de ulei necesară (opțional).

Grupul este alcătuit din:

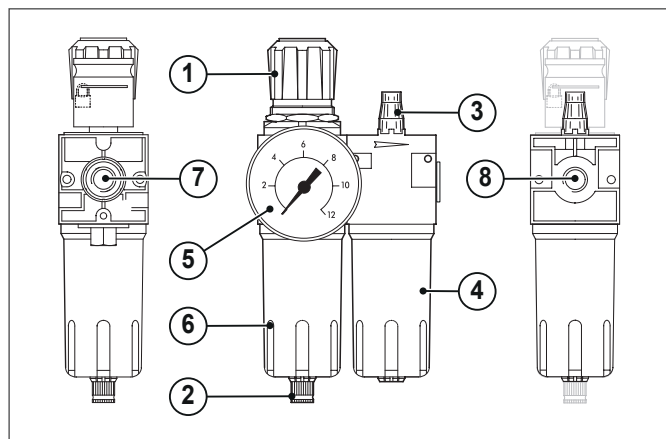

- 1 Reductor de presiune
- 2 Supapă de evacuare condens
- 3 Grup lubrificantor cu picături
- 4 Rezervor de ulei
- 5 Manometru
- 6 Rezervor pentru condens
- 7 Racord pentru conectare rapidă la rețeaua de alimentare 1/4" GAZ
- 8 Racord pentru conectare rapidă la unitatea de tăiere 1/4" GAZ.

Pentru utilizare și întreținere, consultați foaia de instrucțiuni furnizată cu filtrul.

3 ÎNTREȚINERE

3.1 Ascuțirea lamei

După câteva ore de utilizare continuă a unității de tăiere, sau dacă aceasta își pierde capacitatea de tăiere, este necesar să efectuați ascuțirea lamei.



ATENȚIE

Butonul de ascuțire poate fi apăsat doar dacă protecția mobilă frontală este coborâtă complet.

Pentru a efectua această operație, porniți lama și apăsați butonul de ascuțire (1) timp de 3-4 secunde.

Repetati operațiunea de 2-3 ori.

Dacă procesul de ascuțire nu este eficient, verificați uzura roțiței de șlefuire (2).

Dacă roțița (2) este prea uzată sau murdară, înlocuiți-o demonstrând lama cu instrumentul potrivit.

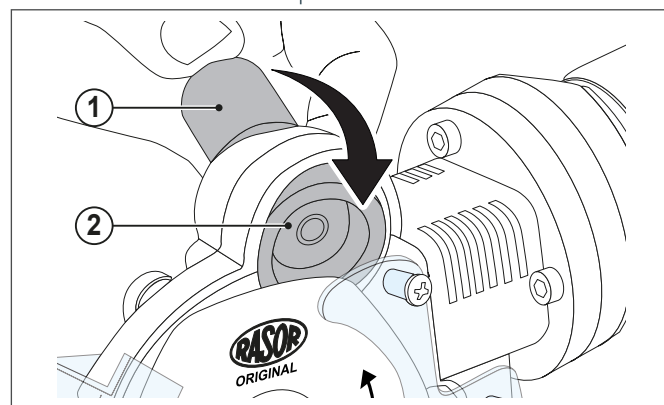

3.2 Lubrifiere

O dată la 2-3 zile de utilizare a mașinii este necesar să efectuați lubrifierea cuplului de angrenaje pentru a le păstra în condiții bune și a reduce uzura.

Pentru a efectua această operație, scoateți dopul de protecție (1) situat pe suportul motorului unității de tăiere și umpleți-l cu unsoarea furnizată.

Înșurubați dopul (1) complet.

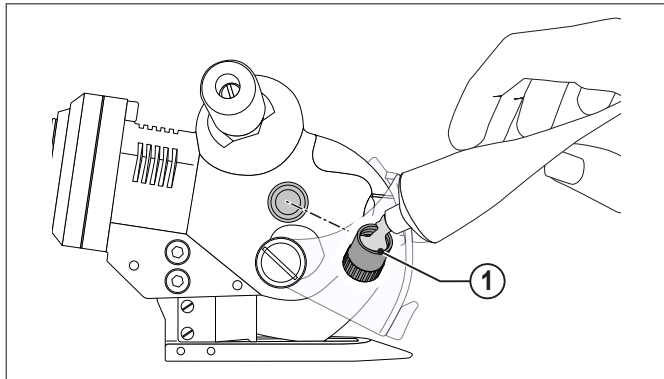

ATENȚIE



Lama nu trebuie să fie niciodată murdară de unsoare sau ulei, altfel s-ar putea deteriora materialul pe care doriți să-l tăiați.

3.3 Înlocuirea lamei

Dacă lama nu mai tăie (chiar și după ce ați repetat de mai multe ori operațiunea de ascuțire), este necesar să o înlocuiți.

Pentru a efectua această operație, sunt necesare cheia fluture (1) și ștanța de blocare a lamei (2).

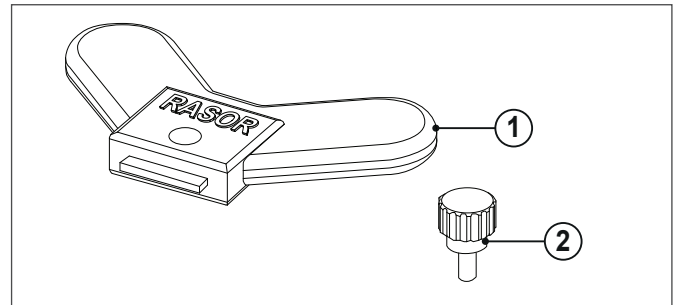

Procedați după cum urmează pentru înlocuire:

- 1 Deconectați aerul comprimat de la mașină;
- 2 Utilizați mănuși de protecție conform D.Lgs. 81/08;
- 3 Deșurubați șuruburile (3) și (4) și îndepărtați protecția posterioară (A);
- 4 Deșurubați șurubul (5) și îndepărtați carterul de protecție a lamei (B);

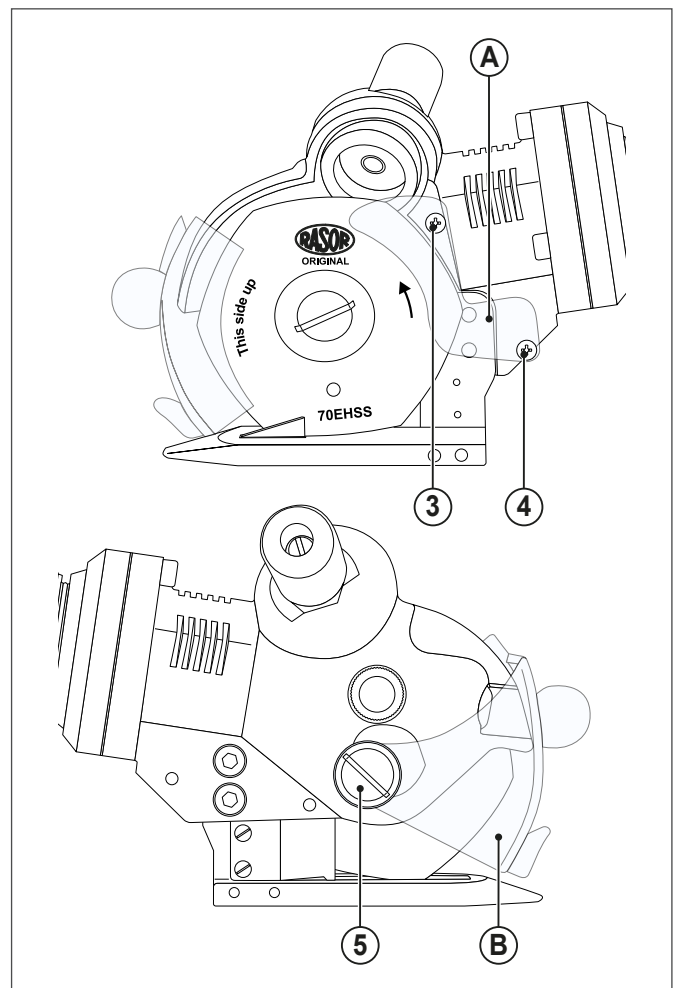

ÎNTREȚINERE

- 5 Introduceți poansonul (2) în orificiul (C) pentru a putea bloca lama, învârtind-o până la potrivirea găurilor;
- 6 Poziționați cheia fluture (1) pe piulița de blocare a lamei (6), deșurubați piulița și scoateți lama (7);

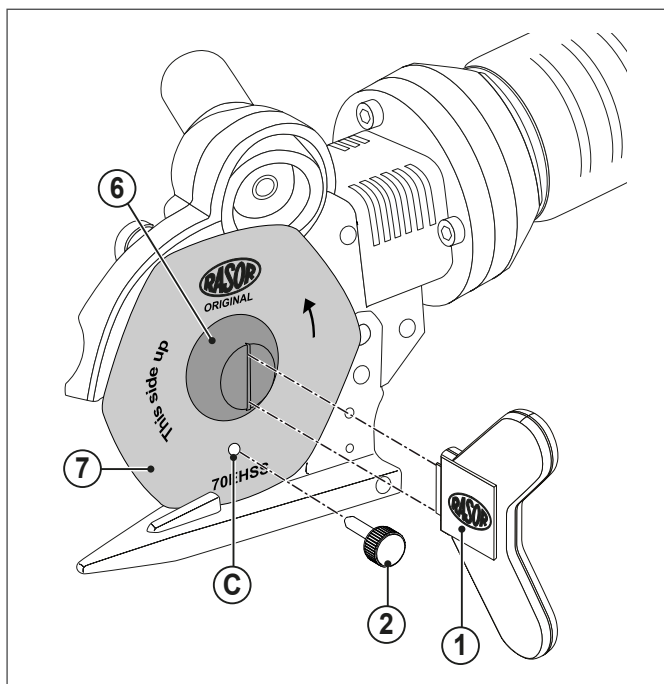

- 7 Înlocuiți lama uzată cu una nouă (8) cu dimensiuni și specificații tehnice identice, asigurându-vă că centrați lama pe angrenaj în poziția corectă. Instalați lama în așa fel încât operatorul să poată vedea scrisul;

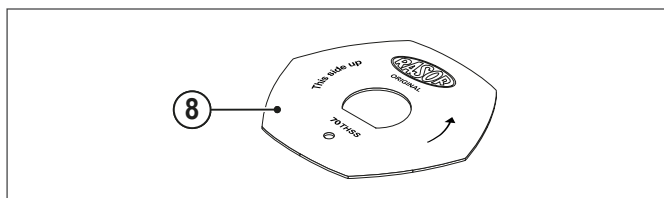

- 8 Reasamblați totul și efectuați câteva teste de tăiere și ascuțire.

3.3.1 Lame disponibile

COD	DESCRIERE
70SHSS	Lamă 4 laturi Ø 70 mm, din oțel HSS
70EHSS	Lamă 6 laturi Ø 70 mm, din oțel HSS
70CHSS	Lamă circulară Ø 70 mm, din oțel EXTRA
70SHSSTF	Lamă 4 laturi Ø 70 mm, din oțel HSS acoperită cu Teflon®
70EHSSTF	Lamă 6 laturi Ø 70 mm, din oțel HSS acoperită cu Teflon
70EMD	Lamă 6 laturi Ø 70 mm, din Metal Dur Integral (Widia®)
70DHSS	Lamă 10 laturi Ø 70 mm, din oțel HSS
70DHSSTN	Lamă 10 laturi Ø 70 mm, din oțel acoperită cu titanu
70DHSSTF	Lamă 10 laturi Ø 70 mm, din oțel acoperită cu Teflon®

Datele tehnice sunt orientative și pot fi modificate fără preaviz.

3.4 Anomalii și cauze/soluții posibile

ANOMALIE	REZOLVARE
Materialul nu este tăiat sau se blochează între lamă și lama fixă	Verificați ca lama și lama fixă să facă contact și să nu existe resturi de material pe lama fixă
	Verificați integritatea lamei fixe
	Verificați tipul de material
	Ascuțiți lama
	Verificați grosimea materialului
	Verificați compatibilitatea dintre lamă și material
	Verificați dacă turbina se învârtă corect
	Reduceți viteza de avansare
	Efectuați lubrifierea
	Demontați lama și îndepărtați resturile de material
Unitatea de tăiere este zgomotoasă	Verificați amortizorul de zgomot
	Verificați uzura cuplului de angrenaje
Unitatea de tăiere pornește lent, funcționează intermitent sau nu pornește deloc	Verificați integritatea circuitului pneumatic
	Setați presiunea de lucru la 6 bar
	Verificați diametrul interior al tuburilor și conexiunilor (min. Ø 8 mm)



AVERTIZĂRI

Consultați distribuitorul pentru anomalii în afara celor raportate în tabel

4 PIESE DE SCHIMB

AVERTIZĂRI



Utilizați numai piese de schimb originale pentru înlocuirea componentelor defecte.

În cazul montării unor piese de schimb neoriginale, garanția va deveni nulă cu efect imediat.

Indicați întotdeauna exact modelul și numărul de serie al dispozitivului atunci când solicitați piese de schimb.

ESTE INTERZISĂ



Utilizarea pieselor de schimb neoriginale poate provoca funcționări anormale și pericole pentru persoane sau bunuri.

Montarea unor piese de schimb neoriginale duce la pierderea dreptului la garanție.

AVERTIZĂRI



Diagrama cu codurile pieselor de schimb este disponibilă pe site-ul www.rasor-cutters.com

5 ELIMINARE

5.1 Eliminarea produsului la sfârșitul vieții sale utile



ATENȚIE

Unele părți ale produsului pot conține substanțe poluante sau periculoase care, dacă sunt dispersate în mediu, ar putea provoca efecte dăunătoare asupra mediului înconjurător și asupra sănătății umane.

Colectarea diferențiată corespunzătoare, pentru trimiterea ulterioară a aparatului casat spre reciclare, tratare și eliminare în mod compatibil cu mediul înconjurător, contribuie la evitarea posibilelor efecte negative asupra mediului și asupra sănătății persoanelor și favorizează reutilizarea și/sau reciclarea materialelor din care este fabricată aparatul.



ATENȚIE

Reglementările locale în vigoare pot prevedea sancțiuni severe în caz de eliminarea ilegală a acestui produs.

6 GARANȚIE

Unitatea de tăiere FP-CROSS de la Rasor® Elettromeccanica S.r.l. este garantată timp de 12 luni de la data facturării, cu excepția altor acorduri scrise.

Unitatea de tăiere FP-CROSS de la Rasor® Elettromeccanica S.r.l. este garantată timp de 12 luni de la data facturării, cu excepția altor acorduri scrise.

Garanția acoperă toate defectele de materiale și de fabricație și prevede înlocuirea pieselor de schimb sau repararea pieselor defecte exclusiv de noi și în atelierul nostru.

În cazul unei returnări pentru reparații în garanție, clientul este obligat să trimită întotdeauna unitatea de tăiere completă către Rasor®. Nu se acceptă reparații în garanție pe componente individuale defecte.

Materialul trimis pentru reparații trebuie expediat cu TRANSPORT CONTRA PLATĂ.

După reparație, dispozitivul va fi returnat cu TRANSPORT DE PLĂTIT de către client.

Garanția nu include intervenția tehnicienilor noștri la locul de utilizare a unității de tăiere, nici demontarea acesteia.

În cazul în care, din motive practice, trebuie trimis un tehnician, costul manoperei va fi facturat la prețurile curente, plus eventualele cheltuieli de transport și deplasare.

SUNT EXCLUSE DIN GARANȚIE:

- defecțiuni cauzate de utilizarea sau instalarea incorectă;
- defecțiuni cauzate de factori externi;
- defecțiuni cauzate de neglijență sau întreținere deficitară;
- lamele și produsele care se uzează în mod normal;
- defecțiuni cauzate de aer netratat (umed, nelubrifiat).

GARANȚIA DEVINE NULĂ:

- în caz de neplată sau alte neconformități contractuale;
- dacă se fac reparații sau modificări la unitatea de tăiere fără consimțământul nostru;
- dacă numărul de serie este modificat sau șters;
- dacă defecțiunea este cauzată de o utilizare greșită sau de tratament necorespunzător, cum ar fi lovituri, căderi și alte cauze care nu sunt atribuite condițiilor normale de funcționare;
- dacă dispozitivul este demontat, manipulat sau reparat de personal neautorizat de Rasor® Elettromeccanica S.r.l.;
- în cazul în care unitatea de tăiere este utilizată în scopuri diferite de cele indicate în acest manual;
- în cazul în care sunt instalate piese de schimb neoriginale Rasor®.

Reparațiile efectuate în garanție nu extind durata acesteia.

Pentru orice litigiu, jurisdicția competentă este cea din Milano.

RASOR Elettromeccanica SRL

Via Giannetto Mattei 41/43

20044 Arese (MI) · Italy

tel. +39 02 66 22 12 31

info@rasor-cutters.com

www.rasor-cutters.com

FOLLOW US:

