

RASOR®

1946

PNÖMATİK KESİM ÜNİTESİ

FP-CROSS



KULLANIM VE BAKIM TALİMATLARI

Cihazı kullanmadan önce bu kılavuzu dikkatle okuyun ve ürünle birlikte saklayın.

TAM VE ORJİNAL TALİMATLARIN ÇEVİRİSİ

UYARI VE TEHLİKE İŞARETLERİNİN ANLAMLARI

Uyulmaması halinde bedensel zararların meydana geleceği güvenlik talimatları aşağıdaki işaretlerle tanımlanır:



DİKKAT TEHLİKE

Doğru şekilde yapılamaması halinde, genel nitelikli kazalara yol açabilecek veya cihazda ve/veya malzemelerde arızalar veya hasarlara neden olabilecek işlemleri göstermek içindir; dolayısıyla özel dikkat ve yeterli hazırlık gerektirir.



DİKKAT ELEKTRİK TEHLİKESİ

Doğru şekilde yapılamaması halinde, elektrik nitelikli kazalara yol açabilecek veya cihazda ve/veya malzemelerde arızalar veya hasarlara neden olabilecek işlemleri göstermek içindir; dolayısıyla özel dikkat ve yeterli hazırlık gerektirir.



AŞAĞIDAKİLER YASAKTIR

YAPILMAMASI GEREKEN işlemleri göstermek içindir.

CE - UYGUNLUK BEYANI

ÜRÜNÜN İMALATÇISI:

RASOR ELETTROMECCANICA SRL

Via Giannetto Mattei, 41/43 - 20044 Arese- (MI) - İtalya

Model: FP-CROSS

Rasor Elettromeccanica S.r.l. firması, bu beyanda konu edilen ve yukarıda belirtilen ürünlerin, AET Üyesi Devletlerin şu konulardaki mevzuatlarının yakınlaştırılmasına ilişkin Direktiflere uygun olduklarını sorumluluğu kendisine ait olmak üzere beyan eder:

- 2006/42/CE sayılı Makine.
- 2014/30/UE sayılı Elektromanyetik Uyumluluk
- 2011/65/UE sayılı RoHS Direktifi
- CEI EN 62841-1 Standardı
- IEC 62841-2-2 Standardı

Milano, 15/03/2025

Müh. Lorenzo Spinelli
CEO

İÇİNDEKİLER

1 GENEL BİLGİLER	3
1.1 Güvenlik açısından önemli bilgiler	3
1.1.1 Genel uyarılar	3
1.2 Yasaklar	4
1.3 Taşıma ve saklama	4
1.4 Kullanım sınırları	4
1.5 Teknik özellikler	4
1.6 Gürültü	4
1.7 Titreşim	4
1.8 Sorumluluk sınırlaması	4
1.9 Tanımlama bilgileri	4
1.10 Ambalajın içindekiler	5
1.11 Cihazın açıklaması	5
2 KULLANIM	6
2.1 O.E.M. Kurulumu	6
2.2 Hava işleme grubu (isteğe bağlı)	7
3 BAKIM	7
3.1 Bıçağın bilenmesi	7
3.2 Yağlama	8
3.3 Bıçağın değiştirilmesi	8
3.3.1 Kullanılabilen bıçaklar	9
3.4 Muhtemel sorunlar ve olası nedenler/çözümler	9
4 YEDEK PARÇALAR	10
5 BERTARAF	10
5.1 Ömrünü tamamlayan ürünün bertarafı	10
6 GARANTİ	11

GENEL BİLGİLER

1 GENEL BİLGİLER

1.1 Güvenlik açısından önemli bilgiler

1.1.1 Genel uyarılar

- Aşağıda verilen talimatlar ürünün kullanıcısı tarafından saklanmalıdır; kişiler, ürün veya eşyalarda zararlara neden olabileceğinden ve **Rasor Elettromeccanica S.r.l.** firmasının her türlü sorumluluğunu ortadan kaldıracığından, kullanıcı bunlara titizlikle uymalıdır.
- Aşağıda yer alan talimatlar daima ilgili oldukları ürünle birlikte bulunmalı ve kullanıcıların erişip başvurabilecekleri bir yerde saklanmalıdır.
- Bu talimatların metninin veya görsellerinin kısmen dahi olsa da herhangi bir vasıfla çoğaltılması yasaktır. **Rasor Elettromeccanica S.r.l.** firması herhangi bir şekilde önceden bildirimde bulunmadan belgelerde değişiklik yapma hakkını saklı tutar.



DİKKAT TEHLİKE

Bu ürün yalnızca bu talimatlarda yer alan tüm güvenlik yönergelerine uyulması halinde çalıştırılmalı ve kullanılmalıdır.

Bu talimatlarda verilen bilgilere uygun hareket etmemek veya ürünle ilgili işlemlerin ehil teknisyenlerimiz dışında yapılması garantinin geçersiz kalmasına neden olur ve kişiler, eşyalar veya ürünün kendisinde meydana gelebilecek kazalarda üreticinin her türlü sorumluluğunu ortadan kaldırır.



DİKKAT TEHLİKE

Çalıştırmadan önce pnömatik ve mekanik aksamın kusursuz durumda olduklarından emin olun.

Yalnızca Rasor Elettromeccanica S.r.l. tarafından tedarik edilen orijinal yedek parçaları kullanın.

Gereken her türlü işlem (bakım veya onarım), besleme kaynakları çıkarıldıktan ve böylece kişilerde veya eşyalarda zarara neden olabilecek şekilde kazara çalışması önlendikten sonra, ehil personel tarafından yapılmalıdır. Yalnızca ürünü kapatmak yeterli değildir.

Kullanıcı, kendi ülkesinde yürürlükte olan kaza önleme standartlarına titizlikle uymalı ve ürünün kullanım ve bakımı sırasında yeterli korumaları kullanmalıdır.



DİKKAT TEHLİKE

Ürünün çocukların ve evcil hayvanların ulaşamayacakları yerde tutulması özellikle önemlidir.

Bu ürün, ıslanma ve neme karşı korunaklı iç mekanlarda kullanılmalıdır.

Ürün, besleme kaynaklarıyla olan bağlantısı kesildikten sonra, yalnızca kuru bezle temizlenmelidir.

Normal çalışma işlemleri sırasında risk kaynağı olabilecek bol giysiler veya aksesuarlar kullanmayın.

Normal çalışma çevrimi sırasında metal örgülü koruyucu eldivenleri ve koruyucu gözlükleri kullanmak zorunludur.



DİKKAT TEHLİKE

Kesim ünitesi güvenlik koruması olmadan da çalışır.

Bu koruma ASLA çıkarılmamalıdır.

Çalıştırma işlemlerinin sonunda metal aksam ısınmış olabilir.



DİKKAT TEHLİKE

Kesilebileceğinden veya bıçak zarar görebileceğinden hava borusunun konumuna daima dikkat edin.



DİKKAT TEHLİKE

Orijinal yapısının hiçbir şekilde değiştirilmemesi koşuluyla **GRT-CROSS** kesim ünitesinin O.E.M. makinelerde kullanılmasına izin verilir.

Aksi halde Rasor Elettromeccanica S.r.l. firması tarafından bu işlemin onaylanması gerekmektedir.

1.2 Yasaklar



AŞAĞIDAKİLER YASAKTIR

- Üründe veya pnömatik veya mekanik bağlantılarında değişiklik veya tadilat yapmak YASAKTIR.
- Ürünün parçalarını çıkarmak YASAKTIR.
- Patlama ve/veya yangın riski olan ortamlarda ürünü kullanmak YASAKTIR.

1.3 Taşıma ve saklama

Ürün orijinal ambalajında, ısı, pislik ve nem kaynaklarına karşı korunaklı, kapalı ve kuru bir yerde saklanmalıdır. Depolama sıcaklığı 0° ila + 55°C arasında değişiklik gösterebilir.

1.4 Kullanım sınırları

Güvenli şekilde çalıştıklarından ve dayanıklı olduklarından emin olmak için Rasor Elettromeccanica firmasının tüm ürünleri müşteriye sevk edilmeden önce test edilir. Ürün yalnızca öngörülen amaçlar doğrultusunda kullanılmalıdır. Öngörülenlerin dışındaki her türlü kullanım yasaktır ve tehlike oluşturur. Ürünün azami çalışma sıcaklığı 55° C değerindedir.

1.5 Teknik özellikler

Model	FP-CROSS
Bıçak çapı	70 mm, sert metalden kontra bıçakla
Ürünle birlikte gelen bıçak	70EHSS, 6 taraflı, HSS Çelik
Bıçak hızı	1300 dev/dak
Faydalı kesim yüksekliği	20 mm
Güç	380 W (çalışma basıncında)*
Çalışma basıncı	Azami 6 bar* (± 1 bar) yağlanmış havayla
Hava tüketimi	9 l/sn*
Net ağırlık	920 g
Toplam ağırlık (ambalaj dahil)	1750 g
Ses basıncı	72 dB*
Çalıştırma işlemleri için asgari parlaklık	200 LUX
Çalıştırma sırasındaki titreşim	<2,5 m/s ² *
Kullanım sıcaklığı	0 - 55° C
Kullanım nemi	%10 - %95 yoğuşmasız

* Belirtilen değerlerde tavsiye edilen 6 bar çalışma basıncı temel alınmıştır

1.6 Gürültü

Yayılan azami ses basıncı seviyesi 70 dB dolayındadır. Havadan yayılan gürültü ölçümü UNI EN ISO 15744:2008 standardına göre yapılmıştır. Cihazdan yayılan çeşitli ölçüm mesafelerindeki (herhangi bir ses dalgası filtreleme sistemi olmaksızın) yayılan gürültü seviyeleri birkaç db farklılık gösterir.

1.7 Titreşim

FP-CROSS kesim ünitesi, mekanik titreşimlerden kaynaklı risklerle ilgili 2002/44/CE sayılı Avrupa Direktifini onaylayan 19/8/2005 gün ve 187 sayılı İtalyan Kararnamesine uygundur.

1.8 Sorumluluk sınırlaması

Üretici, aşağıdakilerden kaynaklı her türlü hasarda ve çalışma sorununda tüm sorumluluğu reddeder:

- Bu kılavuzda yer alan talimatlara uygun hareket edilmemesi
- Tekniğin gereğine göre yapılmayan onarımlar (orijinal olmayan yedek parça ve aksesuarların kullanılması ürünün çalışmasını olumsuz etkileyebilir)
- İzinsiz işlemlerden veya kullanıcının keyfi yaptığı değişikliklerden kaynaklı hasarlar
- Bakımın ihmal edilmesi
- Beslemeyle ilgili kusurlar
- Uygunsuz kullanımdan kaynaklı hasar ve kusurlar
- Ehil olmayan veya izinsiz personel tarafından kullanma
- Kullanım ve bakım kurallarına uygun hareket edilmemesinden kaynaklı hasar ve kusurlar.

1.9 Tanımlama bilgileri

FP-CROSS cihazında, ürünle ilgili teknik bilgilerin yer aldığı Laserle Tanımlama İşaretlemesi (A) yapılmıştır. Ürünün üzerinde bunun mevcut olduğundan emin olun, aksi takdirde derhal üreticiyi ve/veya satıcıyı ikaz edin. İşaretlemesi olmayan aparatlar kullanılmamalıdır, aksi takdirde üreticinin her türlü sorumluluğu ortadan kalkacaktır.

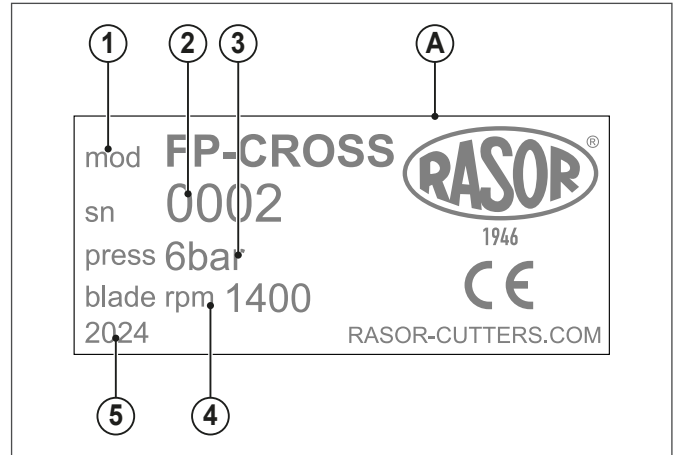

- 1 Model
- 2 Seri numarası
- 3 Çalışma basıncı
- 4 Bıçağın RPM değeri
- 5 Üretim yılı

GENEL BİLGİLER

1.10 Ambalajın içindekiler

FP-CROSS cihazı bir çantaya (A) konulmuş aksesuarlarıyla birlikte teslim edilir. Dış ambalajın üzerinde sipariş edilen ürünün kodu ve seri numarası belirtilir.

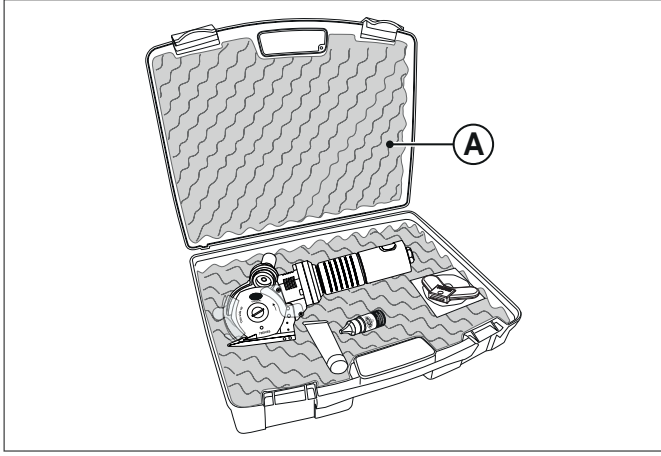

Ambalajın içinde aşağıdaki aksesuarlar bulunur:

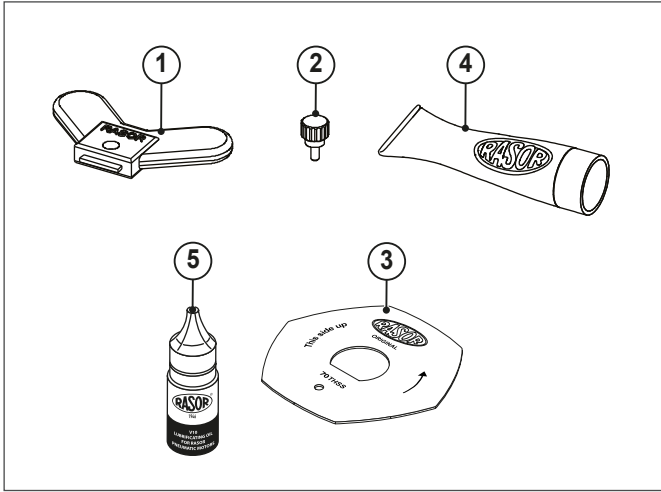

- 1 Bıçağı sökmek/takmak için kelebek anahtar
- 2 Bıçak takma/sökme topuzu
- 3 6 kenarlı bıçak
- 4 Yağlama gres borusu
- 5 30 ml yağlama yağı

1.11 Cihazın açıklaması

FP-CROSS kesim ünitesi, "kenetli" takma sistemiyle (Rasor tarafından temin edilmez) otomatik makinelere (ör. germe makineleri, bilgisayarlı kesim, vb.) monte edilmek için hazırlanmıştır. Kesintisiz kesim ve standart montajla birlikte değişken yüklerde kesim işlemlerine olanak tanır.

Çapraz kesim (cross-cut) için özellikle uygundur.

FP-CROSS kesim ünitesi, kumaşları ve metal, plastik veya ahşap **OLMAYAN** her türlü malzemeyi döner bıçak aracılığıyla kesmek için tasarlanmıştır, yapılmış ve monte edilmiştir.

Alet aşağıdaki yerlerde çalıştırılmamalıdır:

- Patlayıcı atmosfere sahip ortamlar.
- İnce toz veya korozyona yol açan gaz varken.
- Plastik, metal ve ahşap malzemeleri kesmek için.

FP-CROSS kesim ünitesinin yukarıda belirtilenlerden farklı amaçlar için kullanılması yasaktır ve tehlike oluşturur.

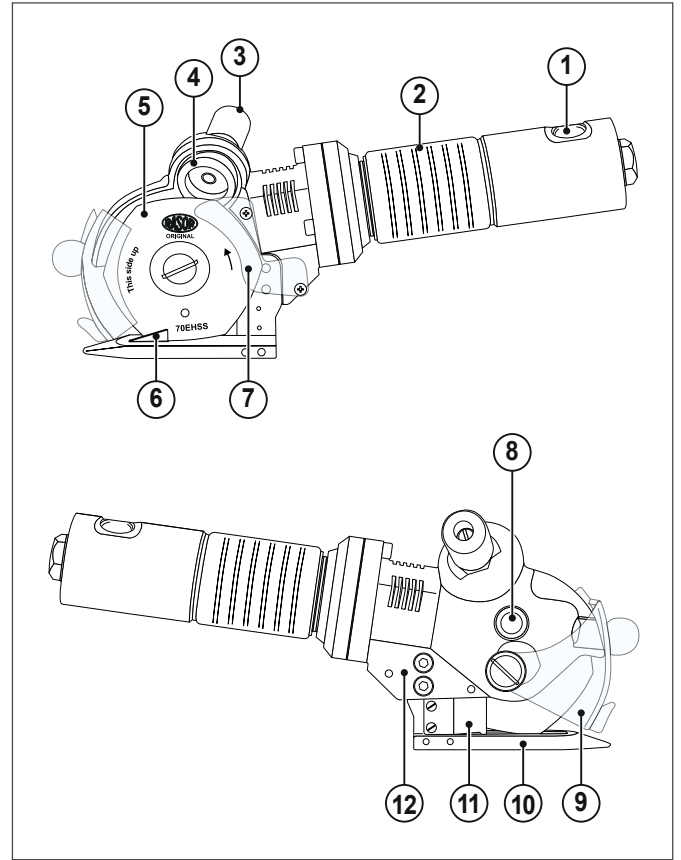

- | | |
|-------------------------------------------------|---------------------------------------|
| 1 Hava konektörü için 1/4" gaz bağlantı noktası | 7 Bıçak arka koruma karteri (sabit) |
| 2 Pnömatik motor | 8 Gresör |
| 3 Bileme düğmesi | 9 Bıçak ön koruma karteri (hareketli) |
| 4 Bileme ünitesi | 10 Destek ayağı |
| 5 Çokgen bıçak | 11 Kablo durdurucu mandal |
| 6 Kontra bıçak | 12 Motor desteği |

2 KULLANIM

2.1 O.E.M. Kurulumu



UYARILAR

Pnömatik bağlantı yapmak için iç çapı en az 8 mm olan borular kullanın.

Kesim ünitesini kullanmak için aşağıdaki gibi işlem yapın:
– FP-CROSS kesim ünitesini bir kenetli takma sistemi (1) aracılığıyla O.E.M. makineye monte edin.

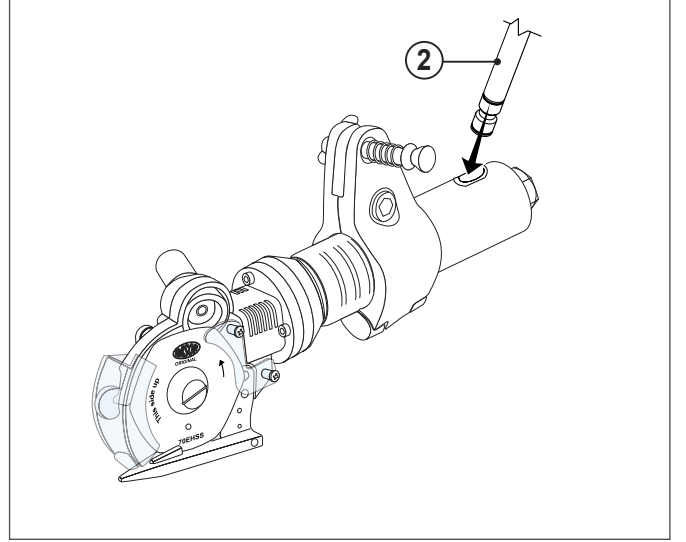
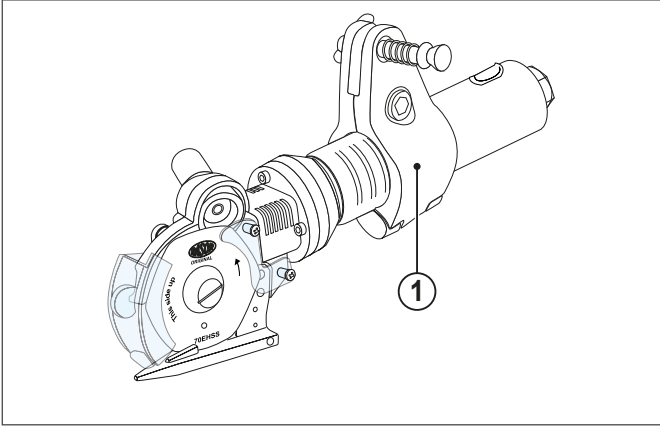

- Manometreyi 6 bar değerine ayarlayın (isteğe bağlı).
- Malzemeyi kesim ayağının üzerine götürün.
- Havayı uzaktan açarak kesim ünitesini çalıştırın.

FP-CROSS kesim grubu sabit kalarak (malzeme kaydırılarak) veya malzeme dururken hareket ettirilerek çalıştırılabilir.



DİKKAT TEHLİKE

Kenetlerin sabitleme aparatlarını fazla sıkmayın. Bu işlem arızalanmasına neden olacak şekilde motoru ovalleştirebilir.

- 1/42 GAS (2) hava konektörünü bağlayın. Hava uzaktan kumanda edilmelidir.



DİKKAT TEHLİKE

FP-CROSS kesim ünitesinde başlatma özelliği yoktur. Hava devresi açıldığında bıçak dönmeye başlar.

2.2 Hava işleme grubu (isteğe bağlı)

Kesim ünitesine azami 6 bar basınçta kuru ve yağlanmış havayla besleme yapmak zorunludur.

Rasor Elettromeccanica S.r.l. firması "Rasor VG 10" özel pnömatik yağ kullanılması tavsiye eder.

Rasor Elettromeccanica S.r.l., dağıtımı yapılması gereken yağ miktarına göre önceden kalibre edilmiş bir "manometreli redüktör grubu filtresini" kullanıma sunmaktadır (isteğe bağlı).

Bu grup aşağıdakilerden oluşur:

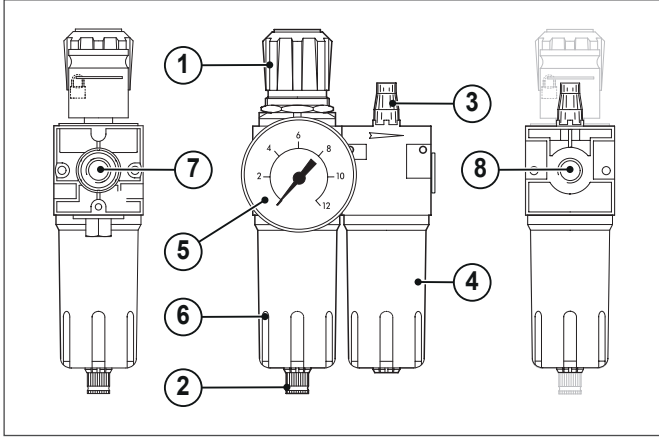

- 1 Basınç redüktörü
- 2 Yoğuşma sıvısı tahliye valfi
- 3 Damlatmalı yağlayıcı grubu
- 4 Yağ deposu
- 5 Manometre
- 6 Yoğuşma sıvısı deposu
- 7 1/4" GAS şebekeden gelen hızlı bağlantı girişi bağlantısı için rakor
- 8 1/4" GAS kesim ünitesine giden hızlı bağlantı girişi bağlantısı için rakor.

Kullanım ve bakım konusunda filtreyle birlikte verilen talimat kağıdına başvurun.

3 BAKIM

3.1 Bıçağın bilenmesi

Kesim ünitesini birkaç saat kesintisiz kullandıktan sonra veya kesim kapasitesini yitirmesi halinde bıçağı bilmek gerekir.



DİKKAT

Bileme düğmesine yalnızca hareketli ön koruma tamamen aşağı indirildiğinde basılabilir.

Bu işlemi yapmak için bıçağı çalıştırın ve bileme düğmesine (1) 3-4 saniye süresince basın.

Bu işlemi 2-3 kez tekrarlayın.

Bileme işlemi etkili olmazsa, bileme taşının (2) yıpranma durumunu kontrol edin.

Taş (2) çok tükenmiş veya kirlenmişse, özel aletle bıçağı sökerek değiştirin.

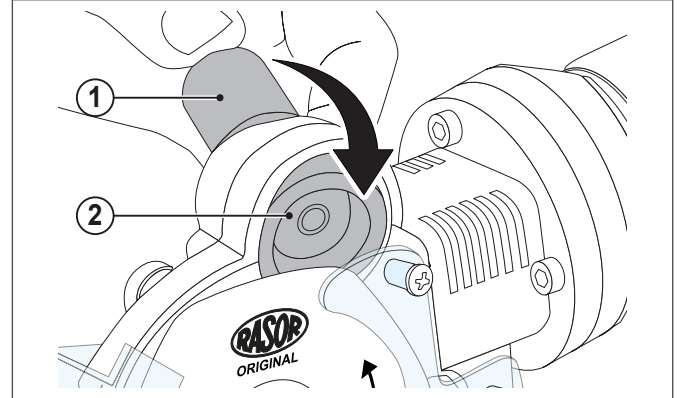

3.2 Yağlama

İyi durumda kalmalarını sağlamak, aşınmalarını azaltmak için her 2-3 günlük kullanımda bir makinede dişli çiftinin yağlanması gerekir.

Bu işlemi yapmak için, kesim ünitesinin motor desteğinde bulunan koruma tapasını (1) çıkarın ve ürünle birlikte gelen gresi doldurun.

Tapayı (1) sonuna kadar sıkın.

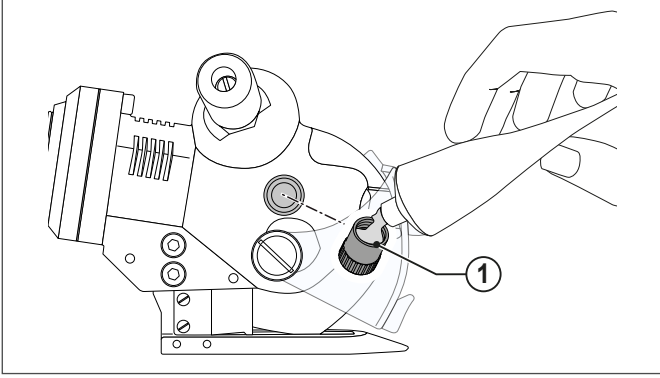

DİKKAT



Kesilecek malzeme zarar görebileceğinden, bıçak asla gres veya yağ ile kirlenmemelidir.

3.3 Bıçağın değiştirilmesi

Bıçak (bileme işleminin birkaç kez tekrarlanmasına karşın) kesim yapamaz hale geldiyse, değiştirilmesi gerekir.

Bu işlemi yapmak için kelebek anahtar (1) ile bıçak kilitleme topuzu (2) gerekir.

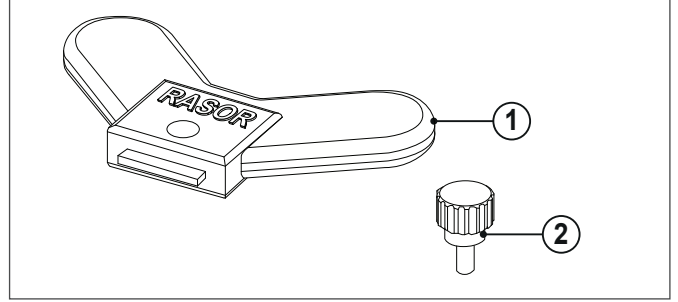

Bıçağı değiştirmek için aşağıdaki gibi hareket edin:

- 1 Basınçlı havayı makineden ayırın.
- 2 81/08 sayılı İtalyan Kanun Hükmünde Kararnamesine uygun koruma eldiveni takın.
- 3 Vidaları (3) ve (4) sökün ve arka korumayı (A) çıkarın.
- 4 Vidayı (5) sökün ve bıçak koruma karterini (B) çıkarın.

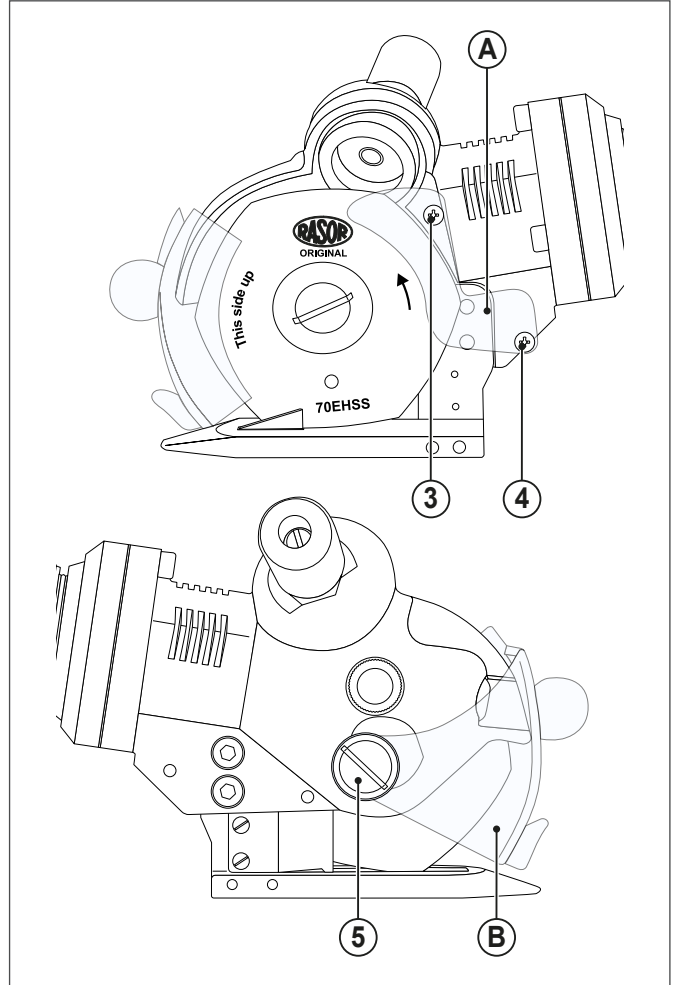

BAKIM

- 5 Bıçağı kilitleyecek şekilde topuzu (2) deliğe (C) geçirin ve delikler çakışana kadar çevirin;
- 6 Kelebek anahtarı (1) bıçak sabitleme somununun (6) üzerine yerleştirin, somunu sökün ve bıçağı (7) çıkarın.

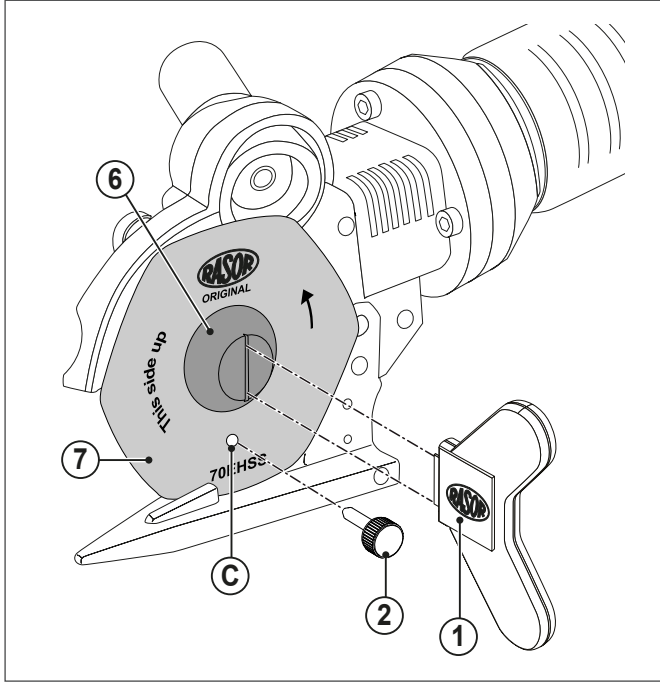

- 7 Yıpranan bıçağı aynı ebada ve teknik özelliklere sahip yenisiyle (8) değiştirin, bıçağı doğru konuma geçirip ortalamaya dikkat edin. Bıçağı, operatörün yazıları görebileceği şekilde takın;

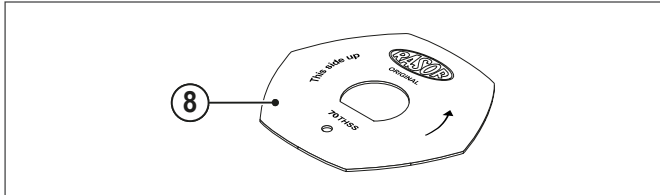

- 8 Hepsini geri monte edin ve birkaç kesim ve bileme denemesi yapın.

3.3.1 Kullanılabilen bıçaklar

KOD	AÇIKLAMA
70SHSS	HSS çelikten, Ø 70 mm 4 kenarlı bıçak
70EHSS	HSS çelikten, Ø 70 mm 6 kenarlı bıçak
70CHSS	EXTRA çelikten, Ø 70 mm dairesel bıçak
70SHSSTF	Teflon® kaplı HSS çelikten, Ø 70 mm 4 kenarlı bıçak
70EHSSTF	Teflon kaplı HSS çelikten, Ø 70 mm 6 kenarlı bıçak
70EMD	Sert bütün metalden (Widia®), Ø 70 mm 6 kenarlı bıçak
70DHSS	HSS çelikten, Ø 70 mm 10 kenarlı bıçak
70DHSSTN	Titanyum kaplı HSS çelikten, Ø 70 mm 10 kenarlı bıçak
70DHSSTF	Teflon® kaplı çelikten, Ø 70 mm 10 kenarlı bıçak

Teknik bilgiler gösterge niteliğindedir ve önceden bildirimde bulunulmadan değiştirilebilir.

3.4 Muhtemel sorunlar ve olası nedenler/çözümler

SORUN	ÇÖZÜMÜ
Kumaş kesilmiyor veya bıçak ile kontra bıçak arasında sıkışıyor	Bıçağın ve kontra bıçağın temas halinde olduklarından ve kontra bıçakta malzeme artıkları bulunmadığından emin olun
	Kontra bıçağın sağlam olduğundan emin olun
	Kumaş tipini kontrol edin
	Bıçağı bileyin
Kesim ünitesi gürültülü çalışıyor	Kumaşın kalınlığını kontrol edin
	Bıçak ile kumaşın birbirine uyumluluğunu kontrol edin
	Türbinin doğru şekilde döndüğünden emin olun
	İlerleme hızını düşürün
Kesim ünitesi yavaş çalışmaya başlıyor, kesikli şekilde çalışıyor veya çalışmaya başlamıyor	Yağlama yapın
	Bıçağı sökün ve malzeme artıklarını gidirin
	Susturucuyu kontrol edin
	Dişli çark çiftinin yıpranma durumunu kontrol edin
Kesim ünitesi yavaş çalışmaya başlıyor, kesikli şekilde çalışıyor veya çalışmaya başlamıyor	Pnömatik devrenin sağlam olduğundan emin olun
	Çalışma basıncını 6 bar değerine ayarlayın
	Boruların ve bağlantıların iç çapını kontrol edin (en az Ø 8 mm)



UYARILAR

Tabloda belirtilenlerin dışındaki sorunlarda satıcıya danışın

4 YEDEK PARÇALAR

UYARILAR



Arızalı olabilecek bileşenleri değiştirmek için yalnızca orijinal yedek parçaları kullanın. Orijinal olmayan yedek parçaların takılması halinde garanti anında geçersiz kalacaktır.

Yedek parça talebinde bulunurken daima model adını seri numarasıyla birlikte tam olarak belirtin.

AŞAĞIDAKİLER YASAKTIR



Orijinal olmayan yedek parçaları kullanmak kişiler veya eşyalar açısından tehlikeler veya çalışmayla ilgili sorunlara neden olabilir.

Orijinal olmayan yedek parçaların takılması garantinin geçersiz kalmasına neden olur.

UYARILAR



Yedek parça kodlarının yer aldığı ayrıntılı görünüm www.rasor-cutters.com adresindeki sitede mevcuttur

5 BERTARAF

5.1 Ömrünü tamamlayan ürünün bertarafı



DİKKAT

Ürünün bazı parçaları, çevreye atılması halinde çevre ve insan sağlığı üzerinde zararlı etkiler yapabilecek kirletici veya tehlikeli maddeler içerebilir.

Cihazın daha sonrasında geri dönüştürülmesine, işlenmesine ve çevreye uyumlu şekilde bertaraf edilmesine olanak tanıyacak şekilde uygun bir ayrı toplama işlemi, çevre ve sağlık üzerindeki olumsuz olabilecek etkileri önlemeye e cihazı oluşturan malzemelerin yeniden kullanılmasını ve/veya geri dönüştürülmesini kolaylaştırmaya katkıda bulunur.



DİKKAT

Bu ürünün istismara yönelik şekilde bertaraf edilmesi halinde yerel düzeyde yürürlükte olan düzenlemelerde ağır yaptırımlar söz konusu olabilir.

6 GARANTİ

Rasor® Elettromeccanica S.r.l. FP-CROSS kesim ünitesi, aksine yazılı bir anlaşma yapılmadıkça, fatura tarihinden itibaren 12 ay süresince garanti altındadır.

Rasor® Elettromeccanica S.r.l. FP-CROSS kesim ünitesi, aksine yazılı bir anlaşma yapılmadıkça, fatura tarihinden itibaren 12 ay süresince garanti altındadır.

Tüm malzeme ve imalat kusurları garanti kapsamındadır ve yedek parça değişiminin veya kusurlu parçaların onarımının yalnızca tarafımızca ve kendi atölyemizde yapılacağı garantide şart koşulmuştur.

Garanti kapsamında onarıma başvurması halinde müşterinin Rasor® firmasına daima bütün kesim ünitesini göndermesi zorunludur. Tek başına arızalı bileşenlerde garanti kapsamında onarım yapılması kabul edilmeyecektir.

Onarımda olan malzeme GÖNDERİCİ ÖDEMELİ şekilde gönderilecektir.

Onarım yapıldıktan sonra cihaz Müşteriye ALICI ÖDEMELİ şekilde gönderilecektir.

Garantide teknisyenimizin kesim ünitesini kullanıldığı yerde herhangi bir müdahalede bulunması veya sökmesi öngörülmemektedir.

Pratik nedenlerden ötürü teknisyenimizin gönderilmesi halinde, cari fiyatlar üzerinden işçilik masrafları, yolculuk ve konaklama masraflarıyla birlikte fatura edilecektir.

AŞAĞIDAKİLER GARANTİ KAPSAMI DIŞINDADIR:

- Doğru olmayan kullanım veya montajdan kaynaklı arızalar.
- Dış etkenlerden kaynaklı arızalar.
- İhmal veya bakımın az yapılmasından kaynaklı arızalar.
- Bıçaklar ve normal yıpranmaya tabi ürünler.
- Arıtılmayan (nemli, yağlanmış) havadan kaynaklı arızalar.

AŞAĞIDAKİ HALLERDE GARANTİ GEÇERSİZ KALIR:

- Ödemenin yapılmaması veya sözleşme şartlarına uyulmaması.
- Onayımız alınmadan kesim ünitemizde onarım veya tadilat yapılması.
- Seri numarasının kurcalanması veya silinmesi.
- Hasarın yanlış kullanımdan, darbeler, düşürmeler gibi kötü muameleden veya normal çalışma koşullarına atfedilemeyen diğer nedenlerden kaynaklanması.
- Cihazın Rasor® Elettromeccanica S.r.l. firmasının yetkilendirmediği personel tarafından sökülmesi, kurcalanması veya onarılması.
- Kesim ünitesinin bu kılavuzda belirtilenlerden farklı şekilde kullanılması.
- Orijinal olarak Rasor® firmasına ait olmayan yedek parçaların takılması.

Garanti kapsamında yapılan onarım işlemleri garantinin süresini etkilemez.

Her türlü anlaşmazlıkta Milano Mahkemesi Yetkilidir.

RASOR ELETTROMECCANICA SRL

Via Giannetto Mattei 41/43

20044 Arese (MI) - Italya

tel. +39 02 66 22 12 31

info@rasor-cutters.com

www.rasor-cutters.com

BİZİ TAKİP EDİN:

